



**Bobcat**®

Explanadora

Implementos



### Características principales

- Permite realizar tareas de nivelación en ambas direcciones
- Se puede utilizar como un cucharón para transportar material en el lugar de trabajo
- Levanta y retira césped
- El escarificador deshace suelos compactos
- Clasifica el material no deseado de la superficie
- Pulveriza terrones
- Oxigena la superficie para la siembra y la colocación de césped
- Bob-Tach™ montado
- Funcionamiento bidireccional
- Escarificador bidireccional
- Rejilla extraíble

### Aplicaciones

- Paisajismo

	Número de referencia	Compatible con una cargadora compacta
48 pulgadas (122 cm) - Explanadora	6907173	S70, S100
78 pulgadas (198 cm) - Explanadora	6906115	S130, S150, S160, S175, S185, S205, S220, S250, S300, S330, A300, T140, T190, T250, T300, T320

### Pesos y dimensiones

	Peso operativo (kg)	Peso de envío (kg)	Anchura total (C) (mm)	Altura total (B) (mm)	Longitud total (A) (mm)
48 pulgadas (122 cm) - Explanadora	177	191	1220	523	523
78 pulgadas (198 cm) - Explanadora	318	340	2007	531	1309

### Características y rendimiento

	Profundidad de trabajo (mm)	Borde de ataque (mm x mm)
48 pulgadas (122 cm) - Explanadora	76	12,7 x 102
78 pulgadas (198 cm) - Explanadora	89	12,7 x 152

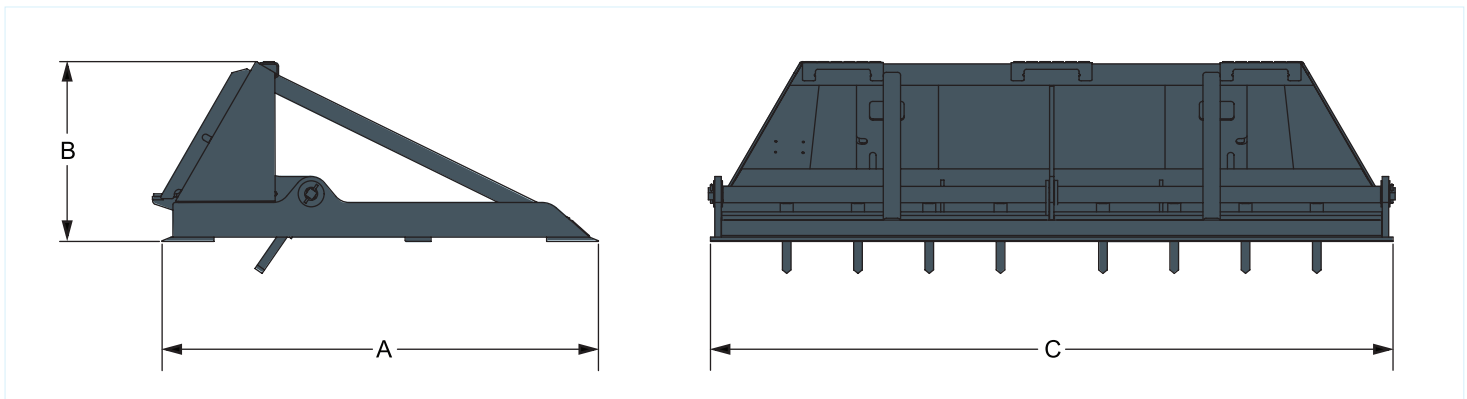

[www.bobcat.eu](http://www.bobcat.eu)