



**Bobcat**®

Hojas dózer

Implementos



### Equipamiento de serie

- Hoja ajustable con 6 direcciones en los modelos de 68 pulgadas en adelante
- Mandos eléctricos sobre hidráulicos en los modelos de 68 pulgadas en adelante
- Borde ataque reversible en todos los modelos
- El conjunto de control de implementos debe instalarse en la cargadora Bobcat para manejar los implementos en los modelos de 68 pulgadas en adelante

### Aplicaciones

- Construcción
- apilar y nivelar polvo suelto, gravilla o arena
- terraplenado alrededor de cimientos, llenado de zanjas
- Paisajismo (nivelación)

	Número de referencia	Compatibilidad con cargadoras compactas
Hoja universal de 48 " (122 cm)	6907054	S70
Hoja dózer de 68 " (173 cm)	7106089	S130, T140
Hoja dózer de 80 " (203 cm)	6905884	S130, S150, S160, S175, S185, S205, S220, S250, S300, S330, T140, T190
Hoja dózer de 90 " (229 cm)	6905811	S220, S250, S300, S330, A300
Hoja dózer de 96 " (244 cm)	7105781	S220, S250, S300, S330, A300, T250, T300, T320

### Pesos y dimensiones

	Peso operativo (kg)	Peso de envío (kg)	Anchura total (C) (mm)	Altura total (B) (mm)	Longitud total (A) (mm)
Hoja universal de 48 " (122 cm)	127	145	1220	542	755
Hoja dózer de 68 " (173 cm)	408	431	1727	634	834
Hoja dózer de 80 " (203 cm)	431	454	2032	634	838
Hoja dózer de 90 " (229 cm)	448	471	2286	639	838
Hoja dózer de 96 " (244 cm)	717	739	2438	704	884

### Características y rendimiento

	Anchura de trabajo (con el ángulo máximo) (mm)	Ángulo (°)	Oscilación (°)	Borde de ataque (mm x mm)	Cilindros	Patines
Hoja universal de 48 " (122 cm)	1056	± 30	0	12,7 x 102	1	-
Hoja dózer de 68 " (173 cm)	1496	± 30	± 8	12,7 x 152	3	regulables
Hoja dózer de 80 " (203 cm)	1760	± 30	± 8	12,7 x 152	3	regulables
Hoja dózer de 90 " (229 cm)	1982	± 30	± 8	12,7 x 152	3	regulables
Hoja dózer de 96 " (244 cm)	2121	± 30	± 10	16 x 152	3	regulables

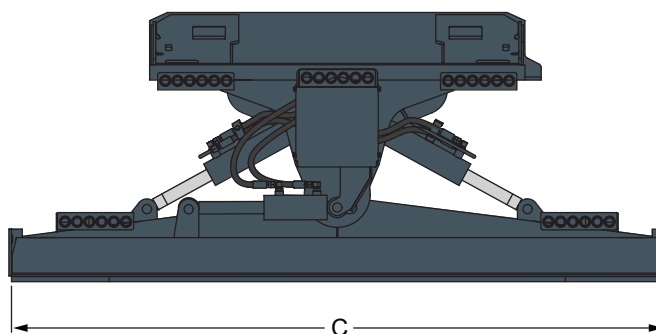
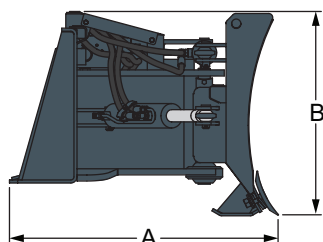

www.bobcat.eu