



Bobcat®

Niveladora hidráulica

Implementos



Características principales

- La hoja dispone de un borde de ataque reversible que también puede ser fácilmente reemplazable.
- Bob-Tach™ montado.
- La hoja se ajusta de forma manual hacia un lado u otro hasta 30 cm.
- Paquete opcional de control por láser para un control preciso de la nivelación en trabajos de compactación.
- El conjunto de control de implementos debe instalarse en la cargadora Bobcat para manejar los implementos.
- 3 cilindros para una ubicación precisa de la hoja

Aplicaciones

- Construcción
- Carreteras
- Paisajismo

	Número de referencia	Compatible con cargadoras compactas
Niveladora hidráulica	6906480	S130, S150, S160, S175, S185, S205, S220, S250, S300, S330, A300, T140, T190

Pesos y dimensiones

	Peso operativo (kg)	Peso de envío (kg)	Anchura total (A) (mm)	Altura total (B) (mm)	Longitud total (C) (mm)
Niveladora hidráulica	624	624	2134	1187	2400

Características y rendimiento

	Ángulo de la hoja (D) (derecha o izquierda) (°)	Anchura de hoja completamente angulada (E) (mm)	Desplazamiento lateral de la hoja hacia la izquierda/derecha (mm desde el centro)	Borde de ataque reversible de la hoja (mm x mm)
Niveladora hidráulica	±25	1933	305	13 x 152

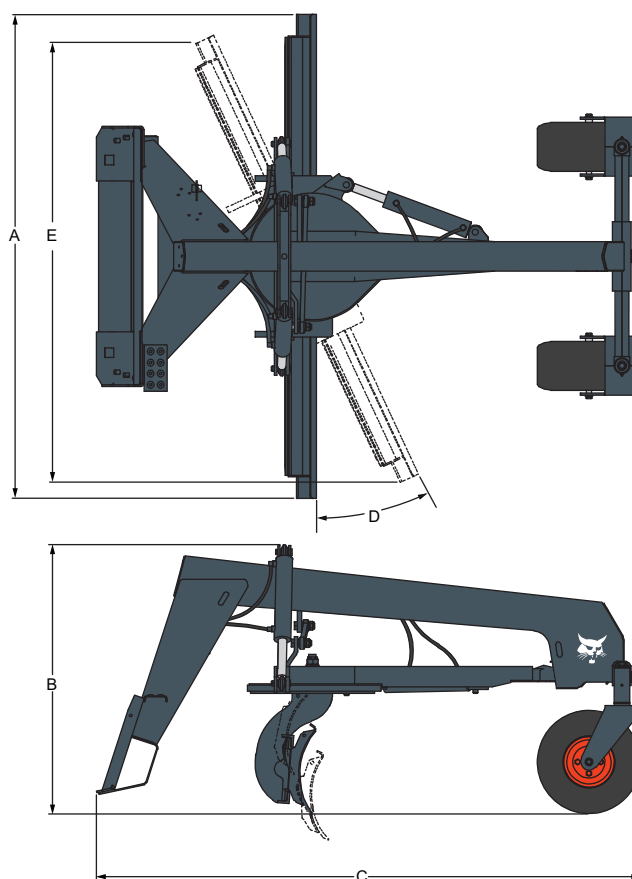

Bobcat®

www.bobcat.eu