

RT 3 / SR RT 4



VENTAJAS

- Puertas de acceso laterales: hermeticidad (IP 65)
- Materiales robustos
- Amplia gama de reflectores

DESCRIPCIÓN

Proyectores herméticos (IP 65) para lámparas de sodio alta presión y halogenuros metálicos, formadas por un cuerpo de aleación de aluminio extruido en la cual va sellado un protector de vidrio templado y va cerrado con dos puertas laterales de aleación de aluminio inyectado pintado. El cuerpo incluye un reflector de aluminio brillantado y anodizado.

El RT 3 puede llevar una placa de auxiliares eléctricos desmontable. Los auxiliares eléctricos no son incorporables al proyector RT 4. SR idéntico al RT 3 sin cierres rápidos laterales. Pintura en polvo de poliéster.

OPCIONES

- Paralúmenes
- Deflector
- Equipados para otras lámparas
- Otras posiciones del prensaestopas
- Prensaestopas múltiples
- Puertas laterales de poliéster

CARACTERÍSTICAS

Hermeticidad:	RT 3:	IP 65 (*)
	RT 4:	IP 65 (*)
Resistencia aerodinámica (CxS):	RT 3:	0,061 m ²
	RT 4:	0,098 m ²
Resistencia a los impactos (vidrio):		IK 08 (**)
Clase de aislamiento eléctrico:		I (*)
Peso (vacío): RT 3 (468 mm) / RT 4 (640 mm):		8 kg / 11 kg

(*) según la norma EN 60598
(**) según la norma EN 50102



Proyector RT 3 para lámparas hasta 2 x 400 W.
En la mayoría de las opciones, los auxiliares eléctricos son incorporables.

Proyector RT 4 para lámparas hasta 2 x 1000 W.
Auxiliares eléctricos no incorporables.

FOTOMETRÍA

Existen varios reflectores para cubrir todos los tipos de distribución fotométrica deseados. Consultar.

En el soporte va grabada una graduación que permite orientar el proyector al instalarlo.



DIMENSIONES - FIJACIONES

RT3	L
sin aux.	468 mm
con aux.	732 mm
sin aux.	868 mm

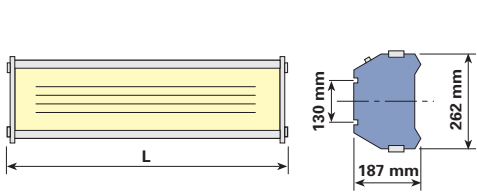

RT4	L
sin aux.	640 mm
con aux.	1193 mm

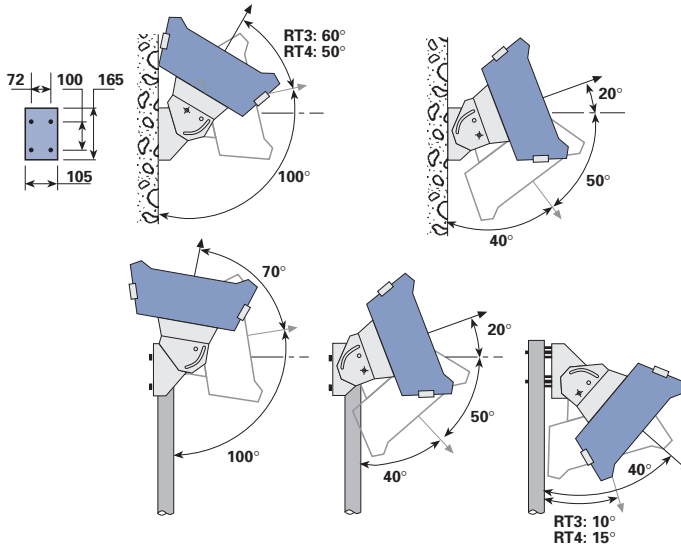
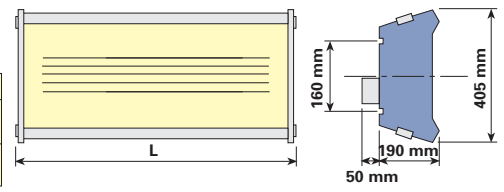

Fijación orientable en soporte plano.

Fijación orientable en tubo Ø 60 mm mediante dos abrazaderas. Para inclinaciones de 10° y 40° es necesario invertir la pieza de fijación que deja de cubrir el tubo.

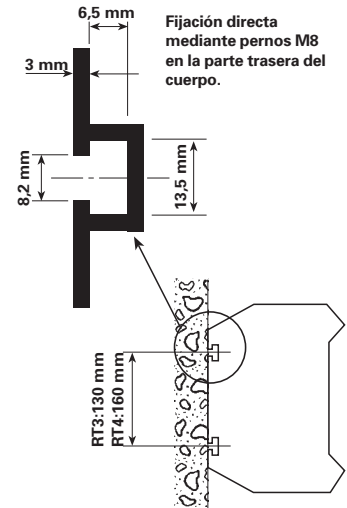

Fijación directa mediante pernos M8 en la parte trasera del cuerpo.

MANTENIMIENTO

Acceso directo a la lámpara - y eventualmente a los auxiliares eléctricos - sin herramientas, sencillamente abriendo los clips de

cierre de las puertas laterales. Los bordes del reflector corren por las guías internas del cuerpo.

LÁMPARAS - PESOS

lámpara tubular clara

	Sodio alta presión							Halogenuros metálicos				
	100W	250W	400W	600W	2x 400W	1000W	2x 1000W	250W	400W	2x 400W	1000W	2x 1000W
RT 3	(*) 15,5kg	(*) 16,3kg	(*) 18,2kg					(*) 16,3kg	(*) 18,2kg			
RT 4		(*) 11,5kg	(*) 11,5kg					(*) 11,5kg	(*) 11,5kg			

(*) Auxiliares eléctricos incorporables