



## 1.3. CLÁSICO

### 1. ILUMINACIÓN URBANA

#### 1.3. CLÁSICO

93	Albany
94	Alma
95	Athena
96	Breña
97	Isla
98	Karl Johan
99	Lfh
100	Ribeira-Cascais
101	Tempore



Islas Canarias  
Producto: Isla

## CARACTERÍSTICAS TÉCNICAS

ALBANY MIDI ● LA LUZ VERDE

- Estructura:** Aluminio entallado
- Protector:** Policarbonato
- Hermeticidad del bloque óptico:** IP 66 Sealsafe
- Resistencia a los impactos:** IK 08
- Reflector:** Aluminio alta pureza 99,5 %
- Fijación:** Suspendida
- Color:** RAL 9011T
- Clase Eléctrica:** Clase I
- Peso sin equipo:** Maxi - 10 kg - 2-8 kg
- Lámparas:** SAP 50-250 w, HAL 70-250 w
- Opciones:** Fusibles, clase II, inducción 85 w, pintura toda la gama RAL, fijación posada con consola.

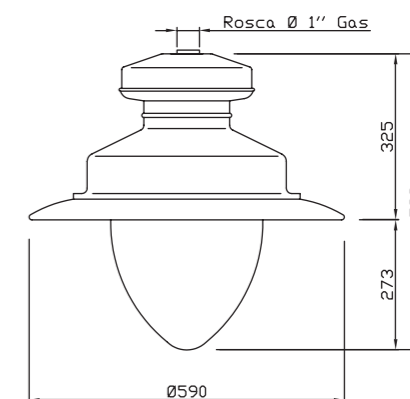

**ALBANY 2**  
Altura de instalación recomendada: 4 a 6 m.

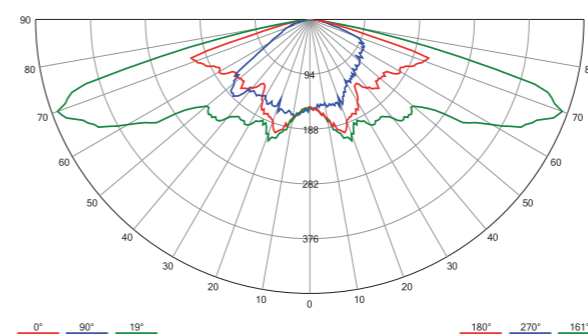

Reflector 1543 - SAP 70W

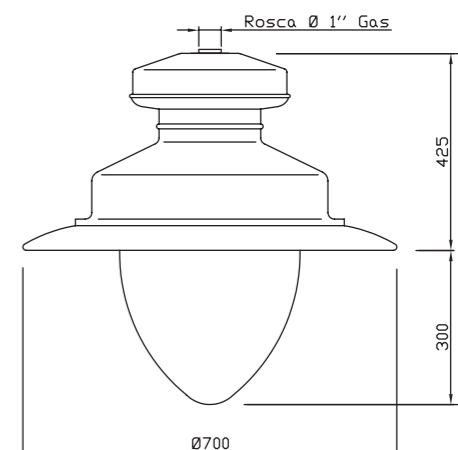

**ALBANY 3**  
Altura de instalación recomendada: 8 a 10 m.

VARIEDAD	CÓDIGO	EQUIPO	PORTALÁMP.	REFLECTOR	EUROS
ALBANY-2	ALB200014ESS	SAP-70	E-27	1543	630 €
ALBANY-2	ALB200067ESS	SAP-100	E-40	1543	640 €
ALBANY-2	ALB200015ESS	HAL-70	E-27	1543	635 €
ALBANY-2	ALB200067ESS	HAL-100	E-40	1543	640 €
ALBANY-2	ALB200053ESS	HAL-150	E-40	1543	660 €
ALBANY-3	ALB300116ESS	SAP-250	E-40	1312	905 €
ALBANY-3	ALB300116ESS	HAL-250	E-40	1312	905 €

Éstos precios no incluyen tasa correspondiente a lámparas ni tasa correspondiente a luminarias según R.D. 208/2005 de 25 de Febrero de 2005  
\* Confirme información y precios con el delegado de su zona

## CARACTERÍSTICAS TÉCNICAS

ALMA ● LA LUZ VERDE



**Estructura:** Aluminio fundido y entallado  
**Protector:** Metacrilato  
**Hermeticidad del bloque óptico:** IP 66 Sealsafe  
**Reflector:** Aluminio alta pureza 99,5 %  
**Fijación:** Suspendida 3/4" gas  
**Color:** Oxigris161  
**Clase Eléctrica:** Clase I  
**Peso sin equipo:** 6 kg  
**Lámparas:** SAP 70 w, HAL 35-150 w, Cosmópolis 60-140 w  
**Opciones:** Clase II.

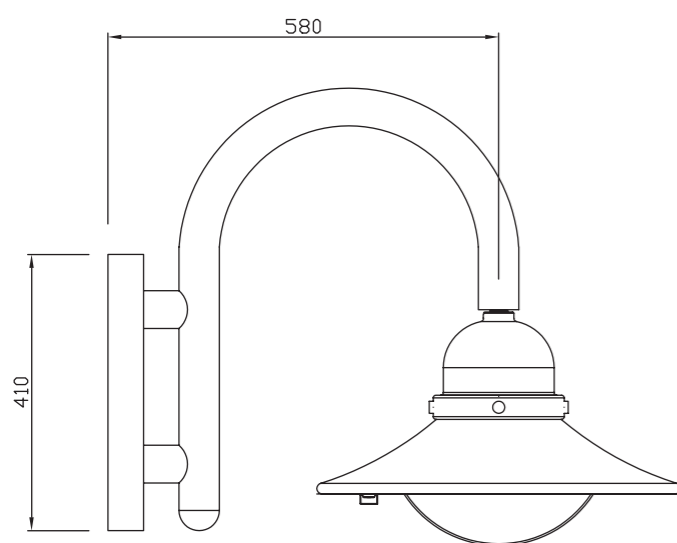

VARIEDAD	CÓDIGO	EQUIPO	PORTALÁMP.	REFLECTOR	EUROS
---	ALMA00001DES	COSMO-140	PGZ-12	1929	1.370 €
---	ALMA00002DES	HAL-150	G-12	1929	CONSULTAR

Estos precios no incluyen tasa correspondiente a lámparas ni tasa correspondiente a luminarias según R.D. 208/2005 de 25 de Febrero de 2005  
 \* Confirme información y precios con el delegado de su zona

## CARACTERÍSTICAS TÉCNICAS

**Estructura:** Cobre  
**Protector:** Policarbonato  
**Hermeticidad del bloque óptico:** IP 66 Sealsafe  
**Reflector:** Aluminio alta pureza 99,5 %  
**Fijación:** Suspendida mediante asa  
**Color:** Cobre  
**Clase Eléctrica:** Clase I  
**Peso sin equipo:** 7 kg  
**Lámparas:** SAP 70-250 w, HAL 70-250 w  
**Opciones:** Podría tratarse el cobreado

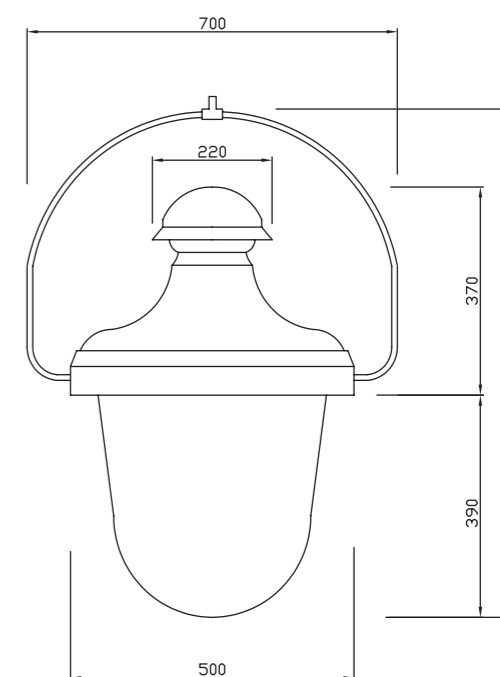

VARIEDAD	CÓDIGO	EQUIPO	PORTALÁMP.	REFLECTOR	EUROS
---	ATH-00001BES	SAP-70	E-27	1312	3.540 €
---	ATH-00002BES	SAP-100	E-40	1312	3.600 €
---	ATH-00003BES	SAP-150	E-40	1312	3.660 €
---	ATH-00004BES	SAP-250	E-40	1312	3.720 €
---	ATH-00001BES	HAL-70	E-27	1312	3.535 €
---	ATH-00002BES	HAL-100	E-40	1312	3.600 €
---	ATH-00003BES	HAL-150	E-40	1312	3.660 €
---	ATH-00004BES	HAL-250	E-40	1312	3.720 €

Estos precios no incluyen tasa correspondiente a lámparas ni tasa correspondiente a luminarias según R.D. 208/2005 de 25 de Febrero de 2005  
 \* Confirme información y precios con el delegado de su zona

CARACTERÍSTICAS TÉCNICAS



**Estructura:** Fundición de aluminio fundido y entallado  
**Protector:** Metacrilato  
**Hermeticidad del bloque óptico:** IP 66 Sealsafe  
**Reflector:** Aluminio alta pureza 99,5 %  
**Fijación:** Vertical 3/4" gas  
**Color:** Oxigris161  
**Clase Eléctrica:** Clase I  
**Peso sin equipo:** 6 kg  
**Lámparas:** SAP 70-250 w, HAL 70-250 w  
**Opciones:** Equipo AF para lámpara SAP de 250w.

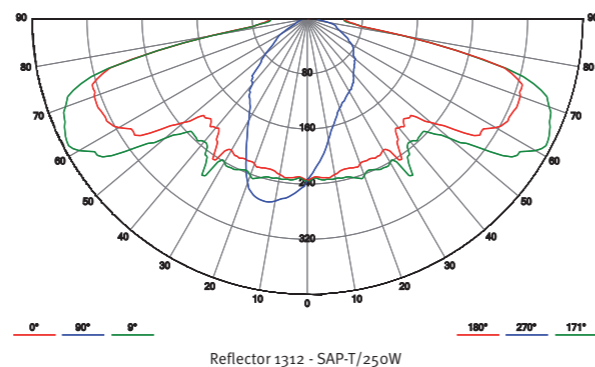
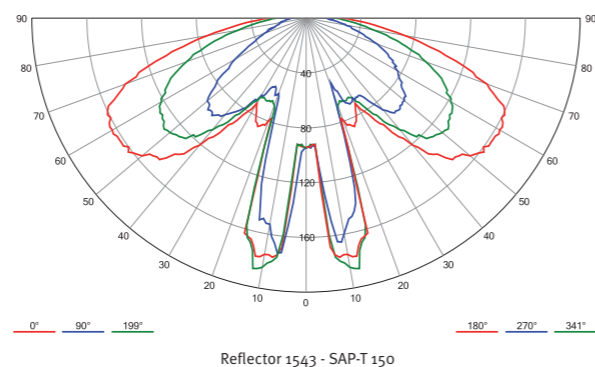
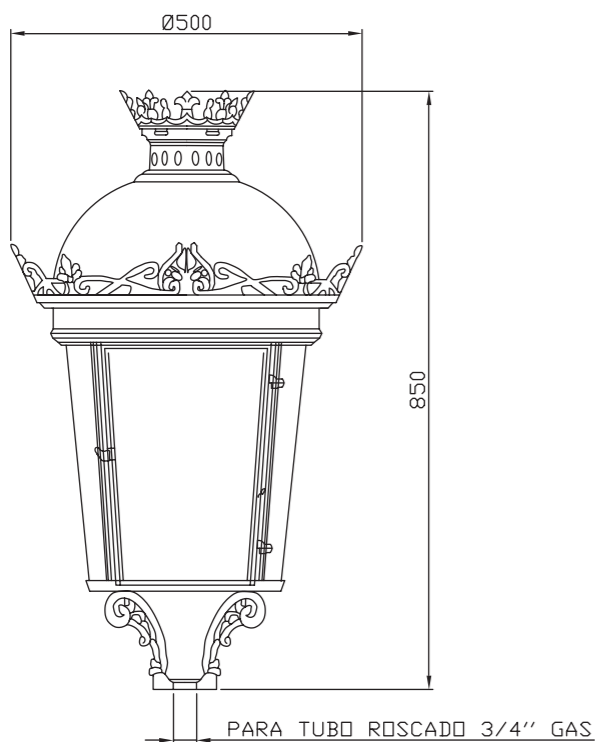

VARIEDAD	CÓDIGO	EQUIPO	PORTALÁMP.	REFLECTOR	EUROS
---	BRE100018ESS	SAP-70	E-27	1543	1.050 €
---	BRE100020ESS	SAP-100	E-40	1543	1.060 €
---	BRE100021ESS	SAP-150	E-40	1543	1.075 €
---	BRE100023ESS	SAP-250	E-40	1312	1.040 €
---	BRE100019ESS	HAL-70	E-27	1543	1.055 €
---	BRE100020ESS	HAL-100	E-40	1543	1.060 €
---	BRE100015ESS	HAL-150	E-40	1543	1.080 €
---	BRE100023ESS	HAL-250	E-40	1312	1.040 €

Estos precios no incluyen tasa correspondiente a lámparas ni tasa correspondiente a luminarias según R.D. 208/2005 de 25 de Febrero de 2005  
 \* Confirme información y precios con el delegado de su zona

CARACTERÍSTICAS TÉCNICAS

ISLA LA LUZ VERDE

**Estructura:** Aluminio inyectado y entallado  
**Protector:** Vidrio templado  
**Hermeticidad del bloque óptico:** IP 66  
**Resistencia a los impactos:** IK 08  
**Reflector:** Aluminio alta pureza 99,5 %  
**Fijación:** Post-top Ø60  
**Clase Eléctrica:** Clase I  
**Lámparas:** SAP 70-150 w, HAL 70-150 w  
**Opciones:** Clase II

También disponible en LED. Consultar sección 1.5. Leds.

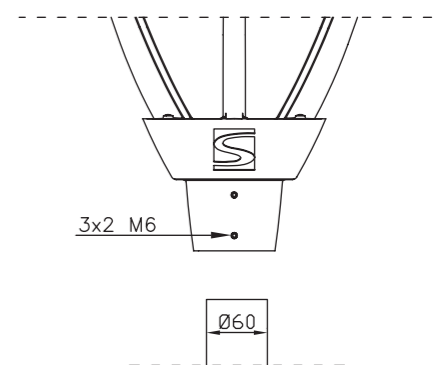
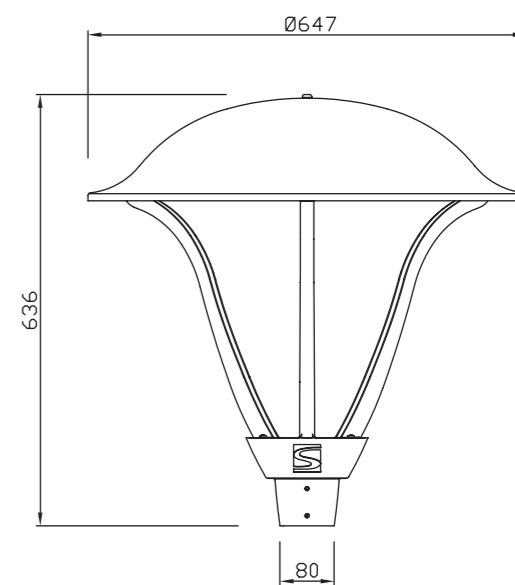
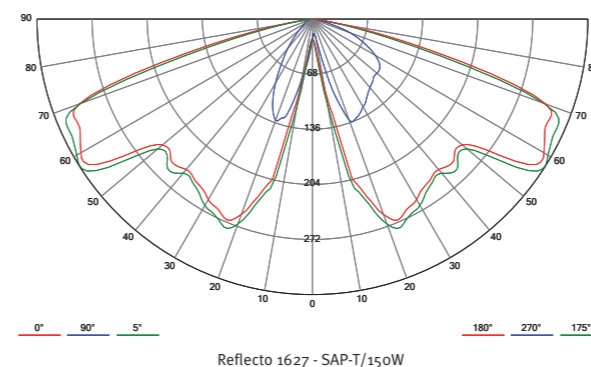

VARIEDAD	CÓDIGO	EQUIPO	PORTALÁMP.	REFLECTOR	EUROS
---	ISLA00003ESS	SAP-HAL 70	E-27	1627	740 €
---	ISLA00008ESS	SAP-HAL 100	E-40	1627	760 €
---	ISLA00013ESS	SAP-HAL 150	E-40	1627	790 €
---	ISLA00024ESS	SAP-HAL 100	E-40	2000	760 €

R-2000 Simétrico / R-1627 Asimétrico  
 Estos precios no incluyen tasa correspondiente a lámparas ni tasa correspondiente a luminarias según R.D. 208/2005 de 25 de Febrero de 2005  
 \* Confirme información y precios con el delegado de su zona

CARACTERÍSTICAS TÉCNICAS



**Estructura:** Aluminio entallado  
**Protector:** Policarbonato  
**Hermeticidad del bloque óptico:** IP 66  
**Reflector:** Aluminio alta pureza 99,5 %  
**Fijación:** Suspendida  
**Color:** Pintura toda la gama RAL  
**Clase Eléctrica:** Clase I  
**Peso sin equipo:** 11 kg  
**Lámparas:** SAP 50-150 w, HAL 70-150 w  
**Opciones:** Protector metacrilato claro, protector con barniz POND



**Suspendida**  
 Luminaria suministrada con contratuercas para tubo cilíndrico de 1 1/4 pulg.

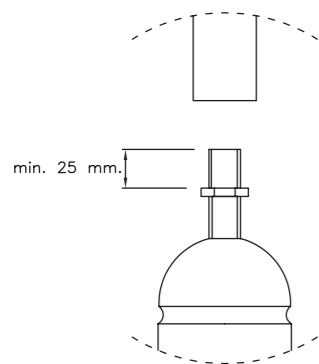
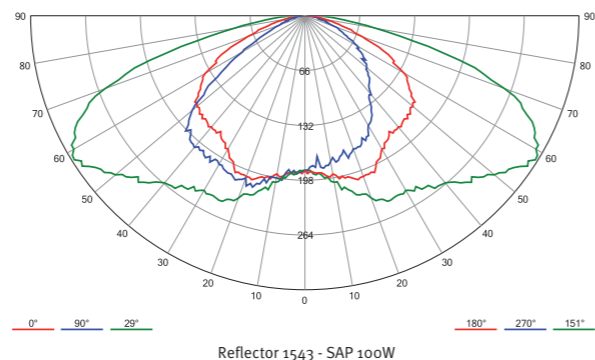
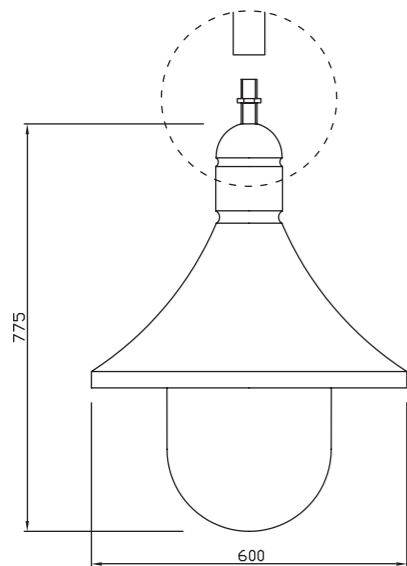

VARIEDAD	CÓDIGO	EQUIPO	PORTALÁMP.	REFLECTOR	EUROS
---	KJOH00000GBS	HAL-70	E-27	1640	2.430 €
---	KJOH00002YUS	HAL-100	E-40	1640	2.370 €
---	KJOH00003GBS	HAL-150	E-40	1640	2.310 €
---	KJOH00000GBS	SAP-70	E-27	1640	2.430 €
---	KJOH00002YUS	SAP-100	E-40	1640	2.370 €
---	KJOH00003GBS	SAP-150	E-40	1640	2.310 €

Éstos precios no incluyen tasa correspondiente a lámparas ni tasa correspondiente a luminarias según R.D. 208/2005 de 25 de Febrero de 2005  
 \* Confirme información y precios con el delegado de su zona

CARACTERÍSTICAS TÉCNICAS

**Estructura:** Aluminio fundido  
**Protector:** Policarbonato  
**Hermeticidad del bloque óptico:** IP 66 Sealsafe  
**Resistencia a los impactos:** IK 10  
**Reflector:** Aluminio alta pureza 99,5 %  
**Fijación:** Vertical 3/4" gas  
**Color:** RAL 9011T  
**Clase Eléctrica:** Clase I  
**Peso sin equipo:** 5 kg  
**Lámparas:** SAP 70-150 w, HAL 70-150 w,  
**Opciones:** Fusibles, pintura toda la gama RAL, cubeta hermética IP66



**Próximo lanzamiento de LFH LED.**  
 Si está interesado en este producto confirme información y precios con el delegado de su zona

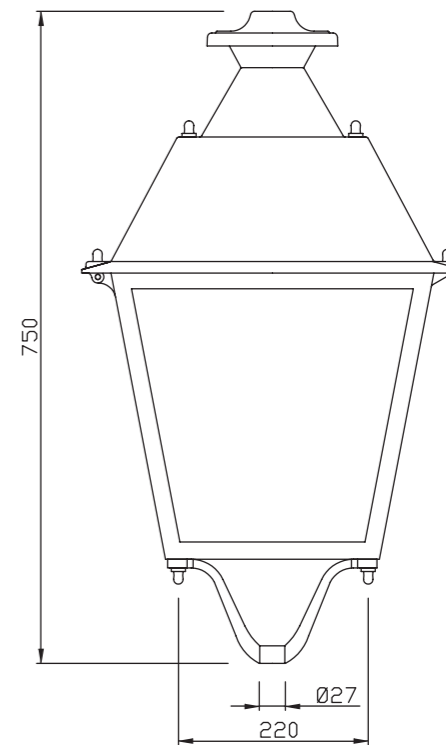
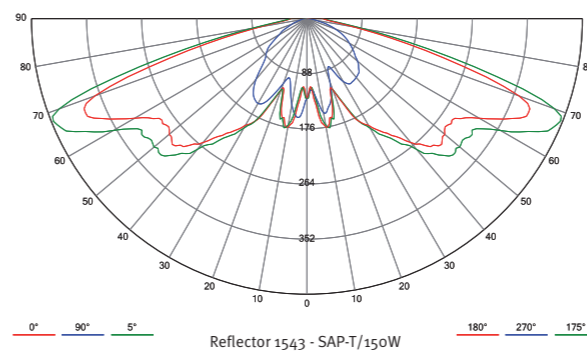

VARIEDAD	CÓDIGO	EQUIPO	PORTALÁMP.	REFLECTOR	EUROS
---	LF--00013ESS	SAP-70	E-27	1543	760 €
---	LF--00016ESS	SAP-100	E-40	1543	775 €
---	LF--00021ESS	SAP-150	E-40	1543	785 €
---	LF--00013ESS	HAL-70	E-27	1543	765 €
---	LF--00016ESS	HAL-100	E-40	1543	775 €
---	LF--00021ESS	HAL-150	E-40	1543	790 €

Éstos precios no incluyen tasa correspondiente a lámparas ni tasa correspondiente a luminarias según R.D. 208/2005 de 25 de Febrero de 2005  
 \* Confirme información y precios con el delegado de su zona

CARACTERÍSTICAS TÉCNICAS



**Estructura:** Acero galvanizado  
**Protector:** Policarbonato  
**Hermeticidad del bloque óptico:** IP 66 Sealsafe  
**Reflector:** Aluminio alta pureza 99,5 %  
**Fijación:** Vertical 3/4" gas  
**Color:** RAL 6009T  
**Clase Eléctrica:** Clase I  
**Peso sin equipo:** 9 kg  
**Lámparas:** SAP 70-150 w, HAL 70-150 w,  
**Opciones:** Fusibles, clase II

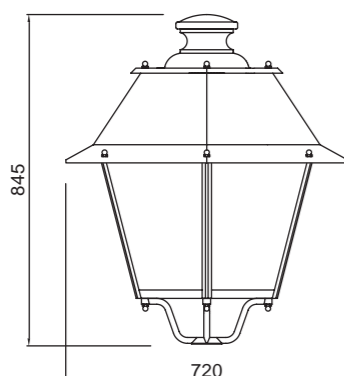

RIBEIRA

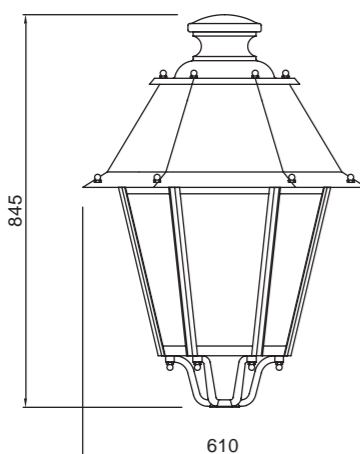

CASCAIS

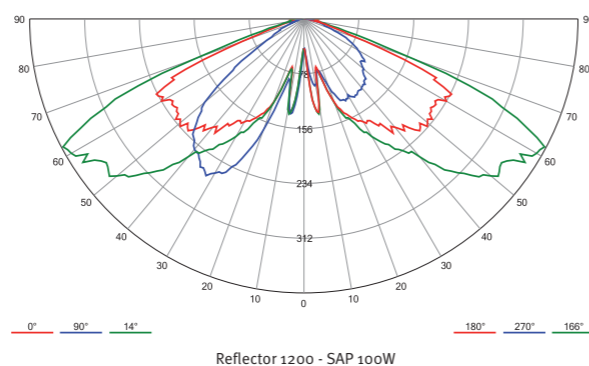

CARACTERÍSTICAS TÉCNICAS

**Estructura:** Aluminio inyectado  
**Protector:** Vidrio  
**Hermeticidad del bloque óptico:** IP 66  
**Reflector:** Aluminio alta pureza 99,5 %  
**Fijación:** Vertical 1" 1/4 gas  
**Color:** RAL 6009T  
**Clase Eléctrica:** Clase I  
**Peso sin equipo:** 16,5 kg  
**Lámparas:** SAP 70-150 w, HAL 70-150 w,  
**Opciones:** Fuste columna de época, clase II



Altura de instalación recomendada: 4'5 a 6 m.

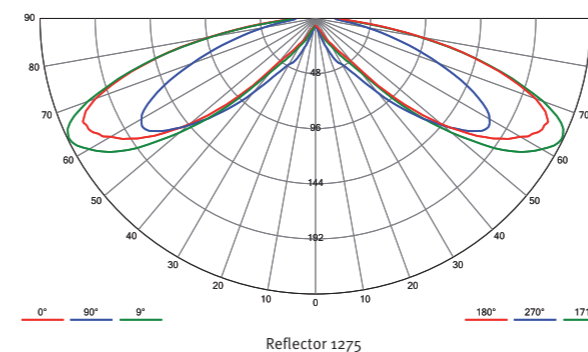
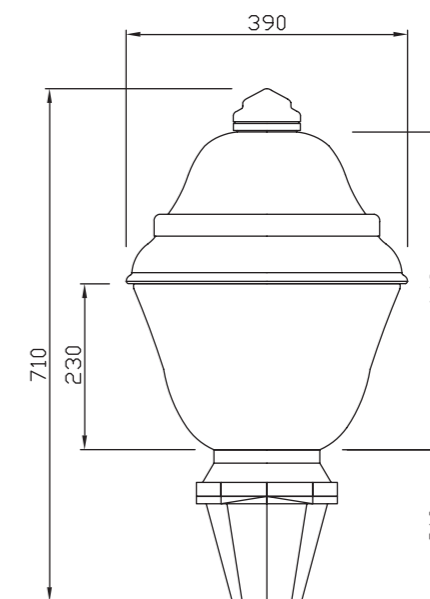

LUMINARIA	CÓDIGO	EQUIPO	PORTALÁMP.	REFLECTOR	EUROS
RIBEIRA	RIBEO0001PTS	SAP/HAL-70	E-27	1627	1.135 €
	RIBEO0002PTS	SAP/HAL-100	E-40	1627	1.195 €
	RIBEO0003PTS	SAP/HAL-150	E-40	1627	1.255 €
CASCAIS	CASC00004PTS	SAP/HAL-70	E-27	1627	1.315 €
	CASC00001PTS	SAP/HAL-100	E-40	1627	1.340 €
	CASC00005PTS	SAP/HAL-150	E-40	1627	1.395 €

Éstos precios no incluyen tasa correspondiente a lámparas ni tasa correspondiente a luminarias según R.D. 208/2005 de 25 de Febrero de 2005  
 \* Confirme información y precios con el delegado de su zona

VARIEDAD	CÓDIGO	EQUIPO	PORTALÁMP.	REFLECTOR	EUROS
---	TEMP00004BEU	HAL-70	E-27	1275	2.085 €
---	TEMP00005BEU	HAL-100	E-40	1275	2.145 €
---	TEMP00002BEU	HAL-150	G-12	1275	2.210 €
---	TEMP00004BEU	SAP-70	E-27	1275	1.970 €
---	TEMP00005BEU	SAP-100	E-40	1275	2.030 €
---	TEMP00003BEU	SAP-150	E-40	1275	2.095 €

Éstos precios no incluyen tasa correspondiente a lámparas ni tasa correspondiente a luminarias según R.D. 208/2005 de 25 de Febrero de 2005  
 \* Confirme información y precios con el delegado de su zona