



4 ILUMINACIÓN INDUSTRIAL

185	Dominó
186	PZ
187	Solar



CARACTERÍSTICAS TÉCNICAS

- Estructura:** Cuerpo de aluminio inyectado
- Protector:** Vidrio
- Hermeticidad del bloque óptico:** IP 66 Sealsafe
- Resistencia a los impactos:** IK 08
- Reflector:** Aluminio de alta pureza 99,5%
- Fijación:** Cáncamo
- Color:** RAL 9006
- Clase Eléctrica:** Clase I
- Peso sin equipos:** 6,4 kg
- Lámparas:** SAP 70-600 w, HAL 70-400 w, VM 125-250 w
- Opciones:** Vidrio granulado, sistema de fijación antivibraciones, fusible, clase II.
- Ventajas:**

- Luminaria estética y compacta
- Instalación rápida
- Mantenimiento cómodo, sin herramientas
- Alto rendimiento fotométrico
- Robustez de los materiales, aluminio y vidrio
- Disipación óptima del calor

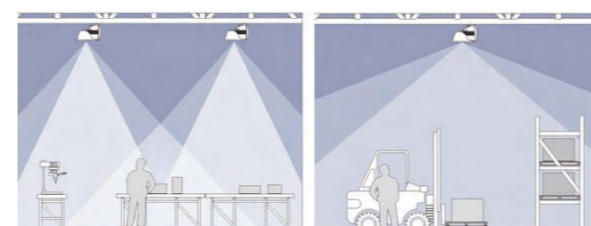
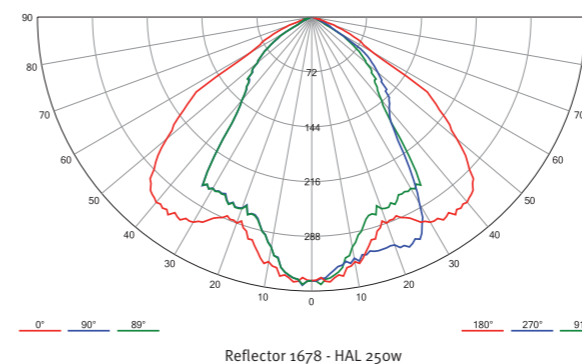
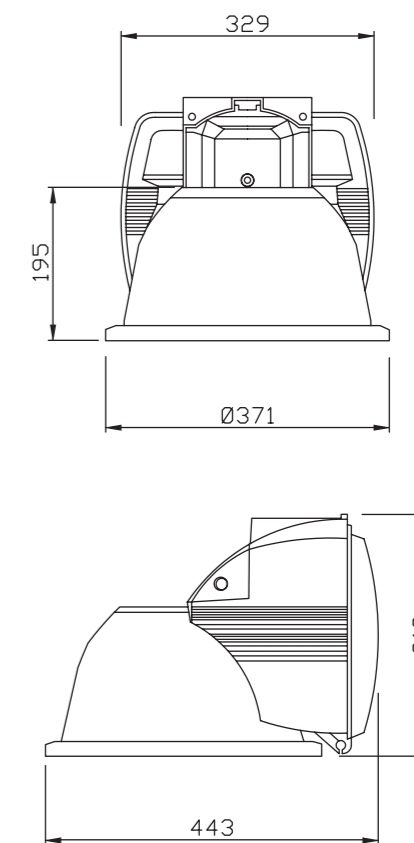

VARIEDAD	CÓDIGO	EQUIPO	PORTALÁMP.	REFLECTOR	EUROS
---	DOM00001BES	SAP-250	E-40	1678	1.305 €
---	DOM00002BES	SAP-400	E-40	1678	1.365 €
---	DOM00004BES	SAP-600	E-40	1678	1.425 €
---	DOM00001BES	HAL-250	E-40	1678	1.305 €
---	DOM00003BES	HAL-400	E-40	1678	1.425 €

Éstos precios no incluyen tasa correspondiente a lámparas ni tasa correspondiente a luminarias según R.D. 208/2005 de 25 de Febrero de 2005
* Confirme información y precios con el delegado de su zona

Instalaciones de Socelec
en Marchamalo (Guadalajara)
Producto: PZ



Estructura: Cuerpo aleación de aluminio
Protector: Vidrio
Hermeticidad del bloque óptico: IP 65
Resistencia a los impactos: IK 08
Reflector: Aluminio de alta pureza 99,5%
Fijación: Suspendida en soporte
Color: RAL 7040T
Clase Eléctrica: Clase I
Peso sin equipos: 3 kg
Lámparas: SAP 70-400 w, HAL 70-400 w. Larga vida útil de la lámpara y de los auxiliares
Opciones:
 - Interruptores
 - Sistema de fijación articulado
 - Reflector abierto
 - Acabado especial de la caja de los auxiliares eléctricos para entornos corrosivos
 - Sistema de fijación antivibraciones
 - Fusibles

Fijación en soporte estándar

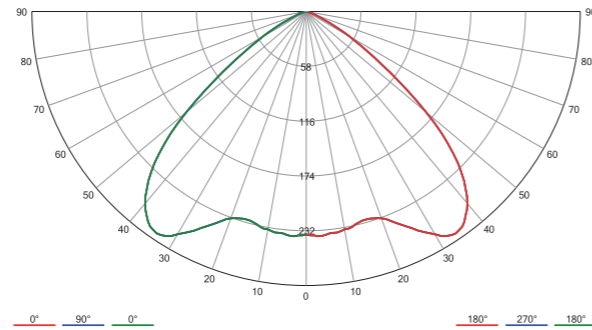
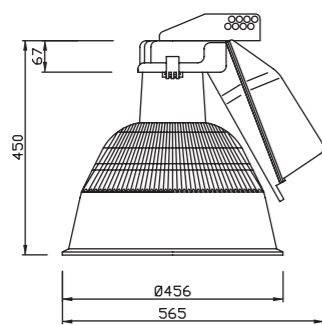

Reflector 1100 - SAP 250w

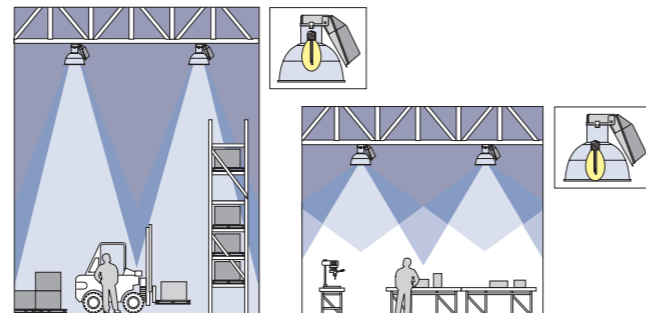
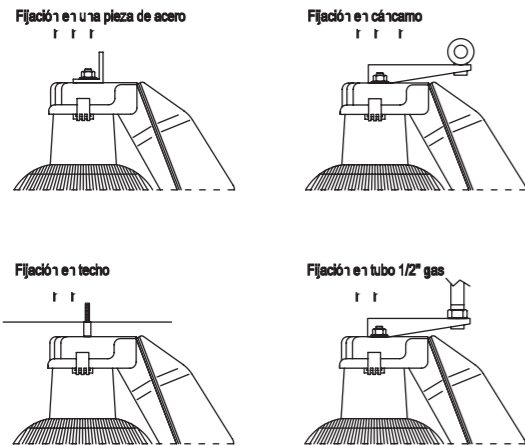

VARIEDAD	CÓDIGO	EQUIPO	PORTALÁMP.	REFLECTOR	EUROS
---	PZ--00104ESS	SAP-250	E-40	1100	490 €
---	PZ--00051ESS	SAP 400	E-40	1100	565 €
---	PZ--00104ESS	HAL 250	E-40	1100	490 €
---	PZ--00053ESS	HAL 400	E-40	1100	540 €

Éstos precios no incluyen tasa correspondiente a lámparas ni tasa correspondiente a luminarias según R.D. 208/2005 de 25 de Febrero de 2005
 * Confirme información y precios con el delegado de su zona

Estructura: Cuerpo de aluminio extruido
Protector: Vidrio
Hermeticidad del bloque óptico: IP 66 Sealsafe
Resistencia a los impactos: IK 08
Reflector: Aluminio de alta pureza 99,5%
Fijación: Cáncamo
Clase Eléctrica: Clase I
Peso sin equipos: 7 kg
Lámparas: SAP 250-400 w, HAL 250-400 w, VM 250-400 w, inducción 55-85 w
Opciones: Paso derivación, sistema de fijación antivibración, fusibles, posibilidad de pintar techo y pieza de unión, otros colores a consultar, clase II.



Suspensión por cáncamo

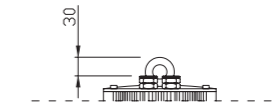

Fijación al techo en 4 puntos

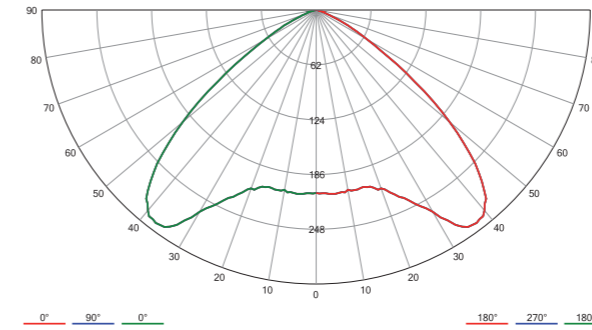
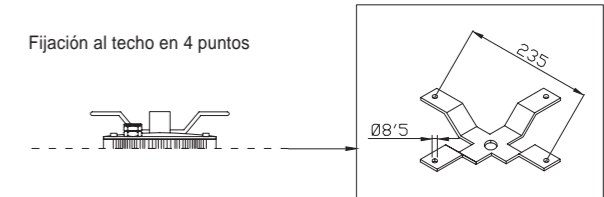

Reflector 1772 - HAL 250w

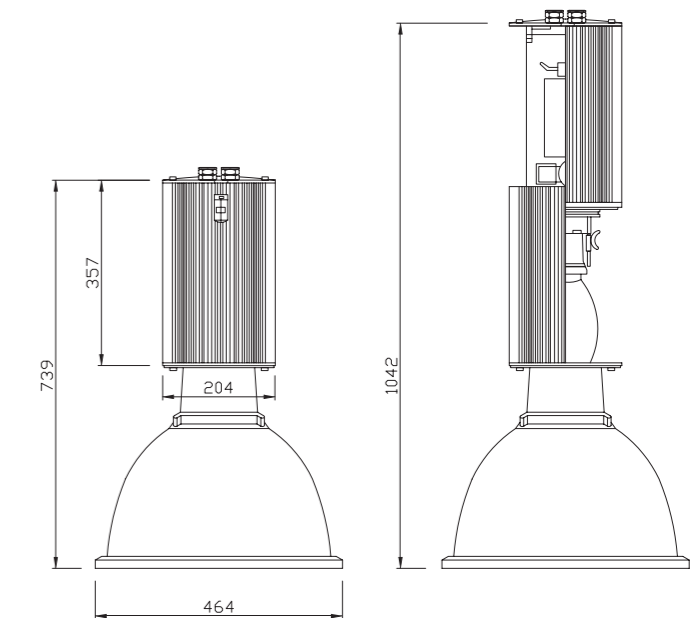
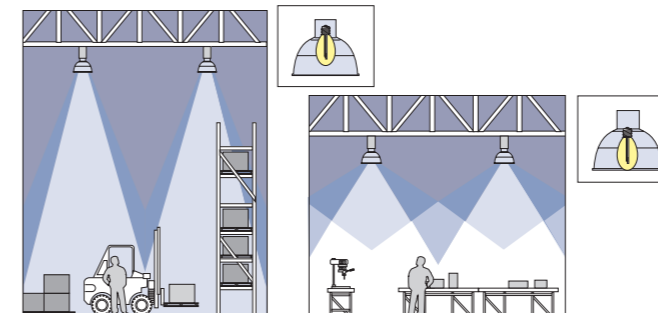

VARIEDAD	CÓDIGO	EQUIPO	PORTALÁMP.	REFLECTOR	EUROS
---	SOLA00002BEU	SAP-250	E-40	1772	1.145 €
---	SOLA00004BEU	SAP-400	E-40	1772	1.200 €
---	SOLA00002BEU	HAL-250	E-40	1772	1.145 €
---	SOLA00005BEU	HAL-400	E-40	1772	1.195 €

Éstos precios no incluyen tasa correspondiente a lámparas ni tasa correspondiente a luminarias según R.D. 208/2005 de 25 de Febrero de 2005
 * Confirme información y precios con el delegado de su zona