

TYPE - TYP

# RE.0315 L



**RADIO-ENERGIE®**

## UTILISATION

- Applications industrielles
- Contrôle et régulation

## DESCRIPTION

- Nouvelle mécanique avec boîte à bornes ou câble
- Circuit magnétique conçu pour les applications industrielles courantes
- Exécution à bride uniquement



## CARACTERISTIQUES GENERALES • GENERAL DATA • ALLGEMEINE KENNDATEN

DESIGNATION	DESIGNATION	BEZEICHNUNG	SYMB. SYMB. SYMB.	UNITE UNIT EINHEIT	VALEUR VALUE WERT
Limite mécanique de la vitesse	Max. speed (mechanical)	Max. Drehzahl (mechanisch)	$n_m$	tr/min - rpm - U/min	8000
Moment d'inertie	Moment of inertia	Trägheitsmoment	J	kg cm <sup>2</sup>	0,62
Couple d'entraînement à vide	No load driving torque	Leerlaufantriebsmoment	Mr	N.cm	0,4
Effort radial max sur l'arbre	Max. radial shaft stress	Zulässige Radialkraft auf der Welle	F	da N	0,3 (Ø6) / 1,0 (Ø11)
F.E.M. max. admissible	Maximum E.M.F.	Max. zulässige E.M.K.	$E_m$	V	300
Erreur de linéarité max.	Max. linearity error	Max. Linearitätsfehler	$\Delta E$	%E <sub>r</sub>	≤0,15
Taux d'ondulation global (crête à crête)	Overall ripple rate (peak to peak)	Gesamter Oberwellenanteil (Spitze-Spitze)	$\Delta E_c$	%E <sub>c</sub>	≤1
Précision d'étalonnage	Calibration precision	Eichgenauigkeit	$\Delta E_o$	%E <sub>To</sub>	±1,5
Dérive F.E.M. en temp. -sans compensation	E.M.F. temp. Drift -not compensated	Temperaturgang der E.M.K. -nicht kompensiert	$\Delta E_c$	%/°C	0,02
Constante de temps	Time constant	Zeitkonstante	$C_t$	ms	0,2
*Filtre : Constante de temps du filtre	*Filter : Time constant of filter	*Filter : Filterzeitkonstante		ms	1
Courant de charge	Load current	Laststrom	$L_c$	mA	3
Vitesse	Speed	Drehzahl	n	tr/min - rpm - U/min	3000
Classe d'isolation	Insulation class	Isolationsklasse		IEC 34-1	B
Température d'utilisation	Operating temperature	Betriebstemperatur		°C	-20 / +80
Protection climatique	Climatic protection	Klimaschutz		IEC 68-1	C <sub>a</sub>
Degré de protection	Protection degree	Schutzgrad		IEC 34-5	IP 44
Sens de rotation : réversible	Direction of rotation : reversible	Drehrichtung : reversierbar			
Excitation : Aimants permanents : SmCo	Excitation : Permanent magnets : SmCo	Erregung : Permanentmagnete : SmCo			
Masse	Weight	Gewicht		Kg	1



Tel.: (+34) 902 450 160

Fax: (+34) 902 433 088

[ermec@ermec.com](mailto:ermec@ermec.com)

[www.ermec.com](http://www.ermec.com)

Nous nous réservons le droit de modifier les caractéristiques techniques dans l'intérêt du progrès technologique.

We reserve the right to modify technical features in the interest of technical advance.

Änderungen, die dem technischen Fortschritt dienen, behalten wir uns vor.

## DESTINATION

- Industrial Applications
- Speed control and regulation

## DESCRIPTION

- New mechanical design with terminal box or cable
- Magnetic circuit designed for standard industrial applications
- Only with flange

## ANWENDUNGSBEREICH

- Industrienwendungen
- Drehzahlsteuerung und -regelung

## BESCHREIBUNG

- Neue mechanische Konzeption mit Klemmen oder Kabelanschluss
- Magnetkreis für Standard-Industrienwendungen ausgelegt
- Nur Flanschausführung

TYPE - TYP  
RE.0315 L

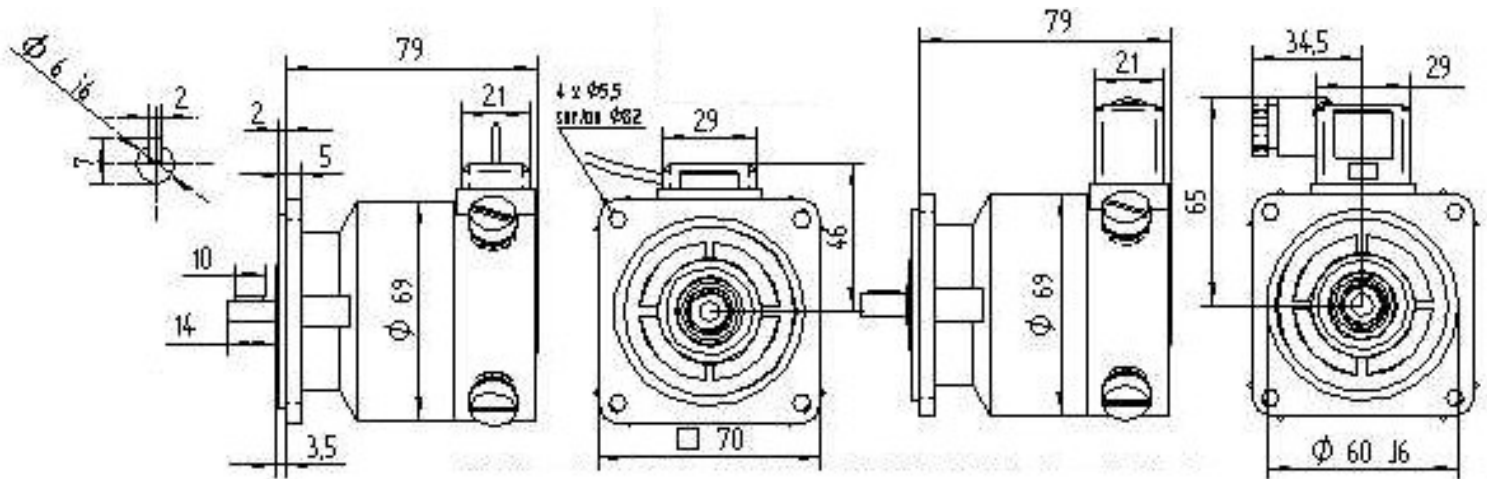

## VARIANTES DE CONSTRUCTION • MECHANICAL OPTIONS • KONSTRUKTIONSVARIANTEN

### BOUTS D'ARBRES ET ROULEMENTS / SHAFT ENDS AND BEARINGS / WELLENENDEN UND KUGELLAGER

	Côté entraînement / Mounting side / Antriebsseite			Côté opposé entraînement / Opposite mounting side / Gegenantriebsseite		
	D (mm)	L (mm)	Roulements / Bearings / Kugellager	D (mm)	L (mm)	Roulements / Bearings / Kugellager
standard	6	14	12 x 28 x 8 ZZ	8	22	8 x 22 x 7 ZZ
max	11	30	12 x 28 x 8 ZZ	8	22	8 x 22 x 7 ZZ

REPERAGE ET POLARITE DES BORNES (CÂBLES) POUR UNE ROTATION ANTIHORAIRE VUE COTE ENTRAÎNEMENT  
MARKINGS AND POLARITY OF TERMINALS (CABLES) FOR COUNTER-CLOCKWISE ROTATION VIEWING THE MOUNTING FACE  
KENNZEICHNUNG UND POLARITÄTEN DER KLEMMEN (KABEL) FÜR EINE LINKSDREHUNG AUF DER A-SEITE

A1 : +  
A2 : -

F.E.M. à 1000 tr/min E.M.F. at 1000 rpm E.M.K. bei 1000 U/min	$E_n$	V	7	10	20	30	40	50	60
Constante de vitesse Voltage gradient Drehzahlkonstante	$C_v$	V / tr/min V / rpm V / U/min	0,007	0,01	0,02	0,03	0,04	0,05	0,06
Résistance d'induit Armature resistance Ankerwiderstand	$R_a$	$\Omega$	2,2	5	20	40	70	110	160
Courant max. thermique Max. thermal load Thermischer Grenzstrom	$I_{th}$	A	0,50	0,36	0,18	0,11	0,09	0,07	0,07
Vitesse max. admissible Max. allowed speed Max. zulässige Drehzahl	$n_a$	tr/min rpm U/min	8000	8000	8000	8000	7500	6000	5000

## BALAIS • BRUSHES • BÜRSTEN

Nombre Number Anzahl	Dimensions Sizes Maße mm	Qualité Grade Qualität	Domaine d'utilisation Application limits Anwendungsbereich		Réf. Ref. Ref.
			F.E.M. maxi Max. output voltage Max. Spannung	300 V	
4	6 x 4 x 13	Carbo-argent Silver-graphite Silber-Kohle Electrographitiques Electrographite Elektrographit	F.E.M. maxi Max. output voltage Max. Spannung	300 V	60 - 40 - CA 60 - 40 - EG

ERMEC, S.L. BARCELONA  
C/ Francesc Teixidó, 22  
E-08918 Badalona  
(Spain)

Tel.: (+34) 902 450 160  
Fax: (+34) 902 433 088  
[info@ermec.com](mailto:info@ermec.com)  
[www.ermec.com](http://www.ermec.com)

ERMEC, S.L. MADRID  
C/ Sagasta, 8, 1ª planta  
E-28004 Madrid  
(Spain)

PORTUGAL  
[portugal@ermec.com](mailto:portugal@ermec.com)  
BILBAO  
[bilbao@ermec.com](mailto:bilbao@ermec.com)