

TYPE - TYP

RE.0444 NV



RADIO-ENERGIE®

UTILISATION

- Applications industrielles
- Contrôle et régulation

DESCRIPTION

- Nouvelle mécanique avec boîte à bornes
- Circuit magnétique conçu pour les applications industrielles courantes
- Exécution à bride uniquement



CARACTERISTIQUES GENERALES • GENERAL DATA • ALLGEMEINE KENNDATEN

DESIGNATION	DESIGNATION	BEZEICHNUNG	SYMB. SYMB. SYMB.	UNITE UNIT EINHEIT	VALEUR VALUE WERT
Limite mécanique de la vitesse	Max. speed (mechanical)	Max. Drehzahl (mechanisch)	n_m	tr/min - rpm - U/min	12000
Moment d'inertie	Moment of inertia	Trägheitsmoment	J	kg cm ²	0,95
Couple d'entraînement à vide	No load driving torque	Leerlaufantriebsmoment	M_r	N.cm	1,5
Effort radial max sur l'arbre	Max. radial shaft stress	Zulässige Radialkraft auf der Welle	F	da N	0,4 (Ø7) / 1,0 (Ø11)
F.E.M. max. admissible	Maximum E.M.F.	Max. zulässige E.M.K.	E_m	V	300
Erreur de linéarité max.	Max. linearity error	Max. Linearitätsfehler	ΔE	%E _T	≤0,15
Taux d'ondulation global (crête à crête)	Overall ripple rate (peak to peak)	Gesamter Oberwellenteil (Spitze-Spitze)	ΔE_c	%E _c	≤0,5
Précision d'étalonnage	Calibration precision	Eichgenauigkeit	ΔE_0	%E _{T0}	±1
Dérive F.E.M. en temp. -sans compensation -avec compensation	E.M.F. temp. Drift -not compensated -compensated	Temperaturgang der E.M.K. -nicht kompensiert -kompensiert	ΔE_c	%/°C	0,02 0,005
Constante de temps	Time constant	Zeitkonstante	C_t	ms	2,5
*Filtre : Constante de temps du filtre	*Filter : Time constant of filter	*Filter : Filterzeitkonstante		ms	0,47
Courant de charge	Load current	Laststrom	L_c	mA	5
Vitesse	Speed	Drehzahl	n	tr/min - rpm - U/min	3000
Classe d'isolation	Insulation class	Isolationsklasse		IEC 34-1	B
Température d'utilisation	Operating temperature	Betriebstemperatur		°C	-30 / +130
Protection climatique	Climatic protection	Klimaschutz		IEC 68-1	C _a
Degré de protection	Protection degree	Schutzgrad		IEC 34-5	IP 44
Sens de rotation : réversible	Direction of rotation : reversible	Drehrichtung : reversierbar			
Excitation : Aimants permanents : Alnico	Excitation : Permanent magnets : Alnico	Erregung : Permanentmagnete : Alnico			
Masse	Weight	Gewicht		Kg	1,8



ERMEC, S.L. BARCELONA
C/ Francesc Teixidó, 22
E-08918 Badalona
(Spain)

Tel.: (+34) 902 450 160
Fax: (+34) 902 433 088
info@ermec.com
www.ermec.com

ERMEC, S.L. MADRID
C/ Sagasta, 8, 1^a planta
E-28004 Madrid
(Spain)

PORTUGAL
portugal@ermec.com
BILBAO
bilbao@ermec.com

Nous nous réservons le droit de modifier les caractéristiques techniques dans l'intérêt du progrès technologique.

We reserve the right to modify technical features in the interest of technical advance.

Änderungen, die dem technischen Fortschritt dienen, behalten wir uns vor.

DESTINATION

- Industrial Applications
- Speed control and regulation

DESCRIPTION

- New mechanical design with terminal box
- Magnetic circuit designed for standard industrial applications
- Only with flange

ANWENDUNGSBEREICH

- Industrieanwendungen
- Drehzahlsteuerung und -regelung

BESCHREIBUNG

- Neue mechanische Konzeption mit Klemmen
- Magnetkreis für Standard-Industrieanwendungen ausgelegt
- Nur Flanschausführung

TYPE - TYP
RE.0444 NV

RE.0444 NV

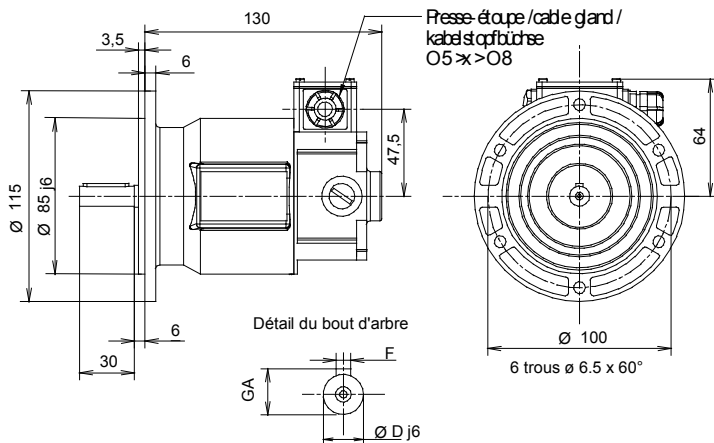

RE.0444 NV US

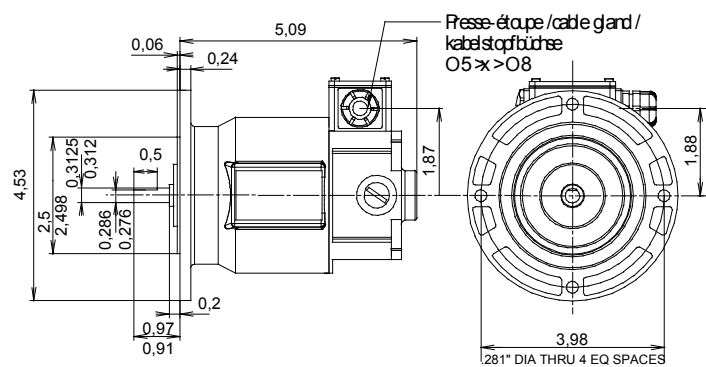

VARIANTES DE CONSTRUCTION • MECHANICAL OPTIONS • KONSTRUKTIONSVARIANTEN

BOUTS D'ARBRES ET ROULEMENTS / SHAFT ENDS AND BEARINGS / WELLENENDEN UND KUGELLAGER

	Côté entraînement / Mounting side / Antriebsseite				Côté opposé entraînement / Opposite mounting side / Gegenantriebsseite		
	D (mm)	L (mm)	F (mm)	GA (mm)	Roulements / Bearings / Kugellager		
RE.0444 NV standard	11	30	4	12,5	12 x 28 x 8 ZZ		
RE.0444 NV	7	30	2	8	12 x 28 x 8 ZZ		
RE.0444 NV US					12 x 28 x 8 ZZ		

REPERAGE ET POLARITE DES BORNES (CÂBLES) POUR UNE ROTATION ANTIHORAIRE VUE COTE ENTRAÎNEMENT
MARKINGS AND POLARITY OF TERMINALS (CABLES) FOR COUNTER-CLOCKWISE ROTATION VIEWING THE MOUNTING FACE
KENNZEICHNUNG UND POLARITÄTEN DER KLEMMEN (KABEL) FÜR EINE LINKSDREHUNG AUF DER A-SEITE

A1 : +
A2 : -

VARIANTES ELECTRIQUES • ELECTRICAL OPTIONS • ELECTRISCHE AUSFÜHRUNGEN

	E_n	V	20	40	50	60	100
F.E.M. à 1000 tr/min E.M.F. at 1000 rpm E.M.K. bei 1000 U/min							
Constante de vitesse Voltage gradient Drehzahlkonstante	C_v	V / tr/min V / rpm V / U/min	0,02	0,04	0,05	0,06	0,10
Résistance d'induit Armature resistance Ankerwiderstand	R_a	Ω	12	45	70	100	280
Courant max. thermique Max. thermal load Thermischer Grenzstrom	I_{th}	A	0,55	0,25	0,22	0,18	0,11
Vitesse max. admissible Max. allowed speed Max. zulässige Drehzahl	n_a	tr/min rpm U/min	12000	7500	6000	5000	3000

BALAIS • BRUSHES • BÜRSTEN

Nombre Number Anzahl	Dimensions Sizes Maße mm	Qualité Grade Qualität	Domaine d'utilisation Application limits Anwendungsbereich	Réf. Ref. Ref.
4	3,1 x 4,1 x 10	Carbo-argent Silver-graphite Silber-Kohle	F.E.M. maxi Max. output voltage 300 V Max. Spannung	31 - 41 - CA