

De uso recomendado en iluminación de espacios interiores que requieran acentuación o luz puntal con bajo consumo y larga duración.

Recomendado para iluminación de escaparates comerciales, iluminación artística, oficinas y espacios interiores en general.



CARACTERISTICAS

- Larga duración, más de 50.000 horas.
- Baja emisión de calor.
- No irradia luz UV ni IR.
- Libre de Mercurio y otros contaminantes.
- Haz de luz homogéneo.
- Carcasa de Aluminio altamente eficiente.
- Equivalente a lámpara halógena de aprox. 40W ahorrando un 80% de consumo eléctrico.

ESPECIFICACIONES TECNICAS:

- 1 led SHARP ZENIGATA de 4W.
- Óptica de policarbonato.
- Haz de luz homogéneo con un ángulos disponibles de 60° y 120°.
- Peso: 38g.
- Conexión MR16 bipin GX5.3
- Cuerpo de Aluminio de diámetro 50 mm.
- No Dimerizable.
- Índice color (Ra): min. 70 CW y min. 80 WW

Código	Color	Temp/Long.
CW	Blanco Frío	5000K-7000K
NW	Blanco Neutro	4000K-5000K
WW	Blanco cálido	2800K-3800K
R	Rojo	625nm
A	Amarillo	595nm
B	Azul	470nm
G	Verde	525nm

CARACTERISTICAS ELECTRICAS:

Tensión de alimentación: Disponible en 12V AC/DC.

Potencia Consumida: 4W

Temperatura ambiente: -20 a 40°C

Temperatura superficial: 60 – 70°C

Humedad: 0-95% Hr. Sin condensar

No conectar a transformadores electrónicos



DIMENSIONES (mm)

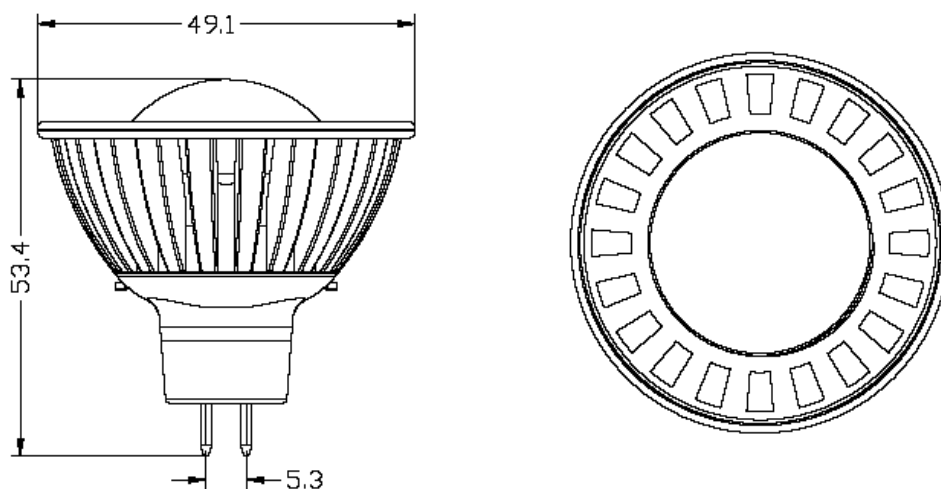

Tabla de Características y opciones:

REFERENCIA	Color	Temp/Long.	Voltaje (V)	Potencia LED (W)	Flujo Luminoso	ANGULO
B00429	Blanco frío	5000K~7000K	12V AC/DC	1X3.6W	200 lm	120° (±2°)
B00428	Blanco natural	4000K~5000K			180 lm	
B00427	Blanco cálido	2800K~3800K			140 lm	

CARACTERISTICAS	Valores Mínimos	Valores Nominales	Valores Máximos
Voltaje de Alimentación (AC)	10V	12V	14V
Voltaje de Alimentación (DC)	9V	10V	12V
Intensidad por LED	—	350mA	—
Vida Estimada con min. 70% luminosidad inicial	—	50.000 horas	—
Temperatura de trabajo (3X2W LED)	—	56°C	65°C