

ALZADO

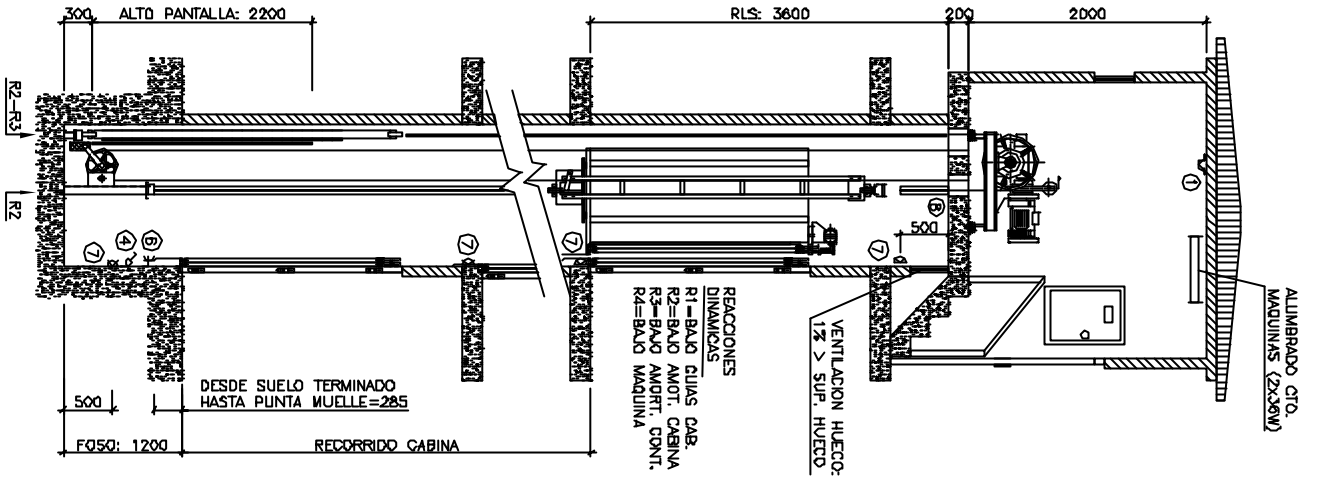

REACCIONES DINAMICAS
 R1=BAJO GUIAS CAB.
 R2=BAJO AMORT. CABINA
 R3=BAJO AMORT. CONT.
 R4=BAJO MAQUINA

PLANTA DE PISOS

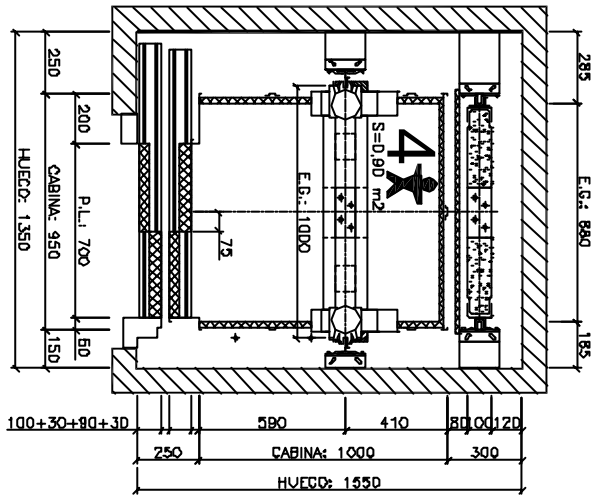

DETALLE
 PATES DE FOSO

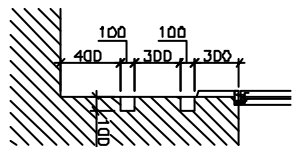

TOLERANCIAS	mm.
FOSO	±30
RECORRIDO	±100
R.L.S.	±50
HUERTO	±50
E.G.	±5
DST. ENTRE PISADERAS	±5

COTAS en mm.

APROBADO ELI



DIBUJO N°

Fecha Modificaciones en el ascensor

Escala Fecha Nombre

Dibujado V.B.

INSTALACION

ASCENSOR ELECTRICO
 300 Kgr (4 Personas)

Edición: 01