

ALZADO

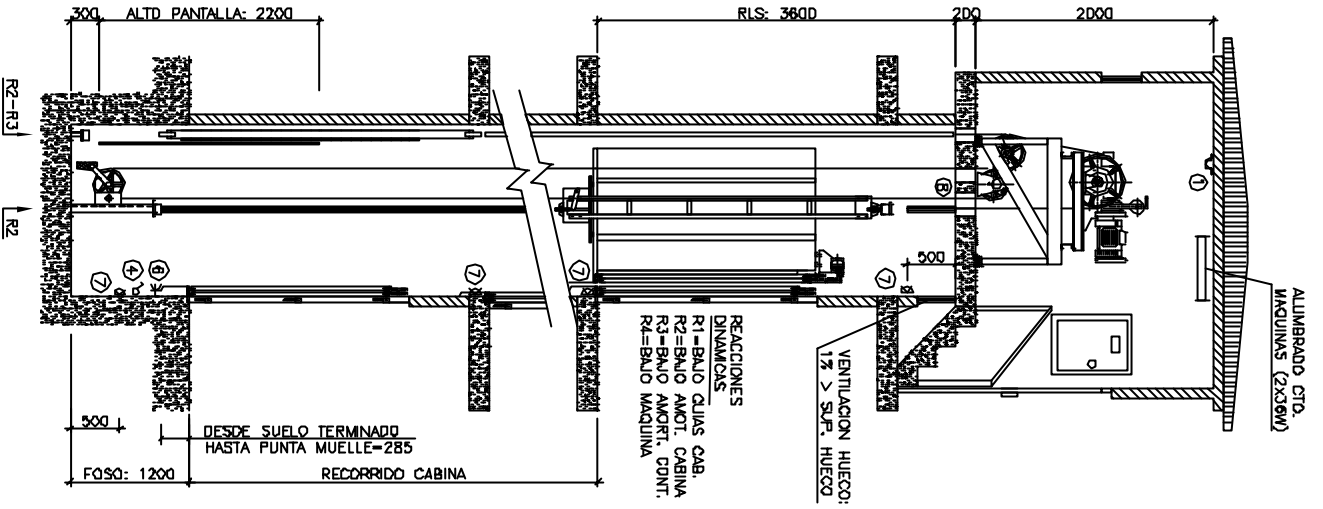

PLANTA DE PISOS

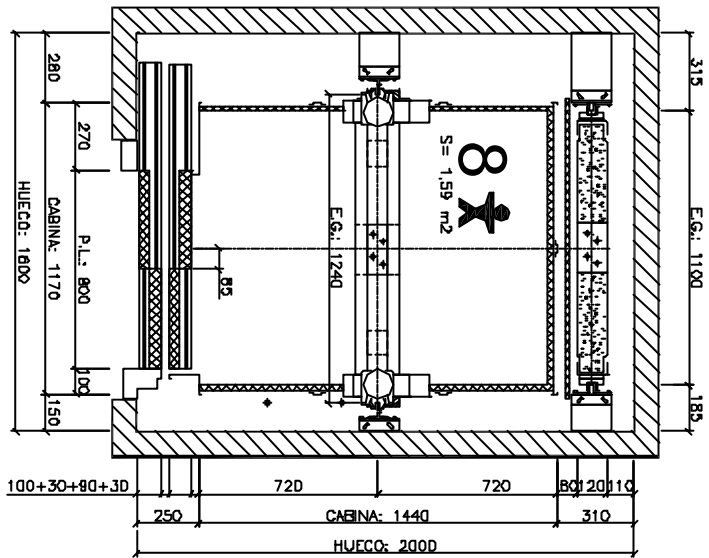

DETALLE
PATES DE FOSO

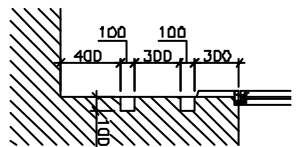

TOLERANCIAS	mm.
FOSO	±30
RECORRIDO	±100
R.L.S.	±50
HUECO	±50
E.G.	±5
DIST. ENTRE PISADERAS	±5

COTAS en mm.

APROBADO ELI



DIBUJO N°

Fecha Modificaciones en el ascensor

Escala	Fecha	Nombre

Dibujado	VRB

INSTALACION

ASCENSOR ELECTRICO
600 Kgr (8 Personas)

Edición: 01