

2006

EINFACH SPANNEND
SIMPLY EXCITING
SIMPLEMENT PASSIONNANT

POSSILOCK





POSILOCK

Ob im Ladenbau, in der Innenarchitektur oder bei der Dekoration – gefragt sind transparente Lösungen, die ihre Funktion mit Leichtigkeit und Eleganz erfüllen.

PosiLock bietet hierfür ein ganzes System von Möglichkeiten – von der Decken- bis zur Bodenbefestigung, zum Abhängen von Bilderrahmen, Displays und Objekten.

Das innovative, hochwertige Seilsystem von Carl Stahl lässt Ihrer Kreativität freien Spielraum und erleichtert mit durchdachten Komponenten den Einsatz und die Montage.

In the fields of interior design, retail display and visual communication, Posi-lock fills the need for a transparent, versatile cable suspension system. The emphasis on high quality, functional components permits you to create designs that achieve dramatic results.

Lorsque, dans des domaines tels que la décoration, l'agencement ou l'architecture intérieure, les montages en câble doivent être élégants et légers, on pense aussitôt au système PosiLock. Le système de câble et accessoires PosiLock vous propose une multitude de possibilités – de la fixation haute jusqu'à la fixation basse, en passant par l'accroche de tableaux, objets décoratifs ou signalétique. Le système de câble de Carl Stahl est innovant et de grande qualité. Grâce à ses embouts spécialement conçus, il laisse libre cours à votre imagination et facilite la mise en œuvre et le montage de votre projet.

INHALT □ INDEX □ SOMMAIRE

Willkommen <i>Welcome</i> Présentation	Seite page page 2
Basiselemente <i>Basic elements</i> Eléments de base	Seite page page 4-5
Decken-, Bodenbefestigung <i>Ceiling-/Floor foundation</i> Fixations sol, plafond	Seite page page 6-7
Regale Abhängevorrichtungen <i>Shelves Suspension systems</i> Etagères Mécanisme d'accroche	Seite page page 8-9
Leitsysteme Abhängevorrichtungen <i>Guiding systems Suspension systems</i> Signalétique Mécanisme d'accroche	Seite page page 10-11
Standardsets <i>Standard kits</i> Kits standards	Seite page page 12-17
Technische Daten <i>Technical data</i> Informations techniques	Seite page page 18-23
Montage <i>Installation</i> Montage	Seite page page 24-25
Sonderanfertigungen <i>Custom design and production</i> Terminaisons spéciales	Seite page page 26



Der **Komfortspanner** wird überall dort vor den Seilspanner gesetzt, wo besonders starke Spannung des Seils nötig ist.

*The **Comfort tensioner** facilitates applying extra cable tension, when needed.*

*Le **support confort** s'utilise dans les cas où une importante tension s'exerce sur le câble.*

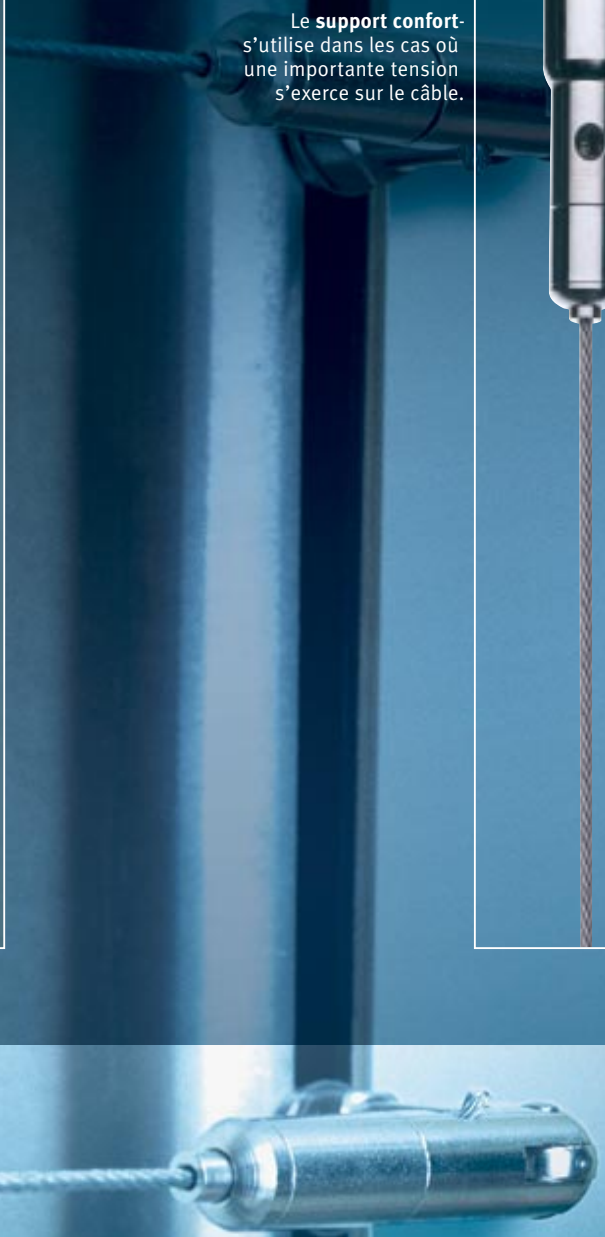

Seilhalter
Cable holder
Support câble



Der Seilhalter lässt sich mit einer seitlichen Inbuschraube befestigen. Er bietet eine günstige Alternative bei leichteren Beanspruchungen. Beachten Sie zur Montage der Basiselemente auch unsere Montage-Übersichtsseite (S. 24-25).

The cable holder can be positioned on the rope with locking screw and offers a convenient alternative for lighter applications. For assembling the basic elements please consult the installation instructions on pages 24-25.

Le support câble se fixe sur le câble grâce à une petite vis qui se monte sur le côté. Cette pièce représente une alternative économique et s'utilise principalement avec de faibles charges. Se référer aux indications de montage.



Das PosiLock-Abhängesystem stützt sich – einfacher geht es kaum – auf zwei Basiselemente: Seilspanner und Seilhalter sind mit den verschiedenen Zusatzelementen frei kombinierbar und eröffnen so fast unbegrenzte Anwendungsmöglichkeiten. Gleichzeitig genügt das PosiLock-System höchsten Sicherheitsanforderungen.

The Posilock cable suspension system relies on two basic elements: the cable tensioner and the cable holder. With them, Posilock can be configured to suit most every application, while satisfying safety and budget requirements.

Le système de câbles et accessoires PosiLock se compose de deux éléments principaux: le support de câble et le tendeur réglable. Ces deux pièces se combinent avec toutes les autres de la gamme, offrent de multiples possibilités de fixation et répondent à tous les critères de sécurité.

POSILOCK BASELEMENTE □ BASIC ELEMENTS □ ELEMENTS DE BASE

5

Seilspanner
Cable tensioner
Tendeur réglable



Der Seilspanner lässt sich, ebenso wie der verstellbare Haken, stufenlos auf dem Seil verstellen und mit dem Arretierungsmechanismus in die gewünschte Endposition bringen.

The cable tensioner and the adjustable hook can be placed anywhere on the cable. Its automatic locking mechanism allows it to be easily and securely repositioned.

Le tendeur réglable, tout comme le crochet réglable peuvent coulisser librement le long du câble et, grâce à leur système à ergot, leur point de fixation reste toujours modulable.

Haken, verstellbar
Adjustable hook
Crochet réglable



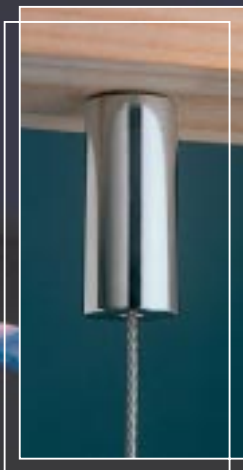

Hülse drehbar Yo305
in Kombination mit
Zylinderhülse mit Seil YZH 10

*Cylinder anchor Yo305
with cable YZH 10*

Douille pivotantes Yo305 en
combinaison avec la douille
cylindrique sur câble YZH10

6

POSILOCK Elemente □ *Elements* □ *Eléments*

Diese Elemente können Sie zur Decken-, Boden- und Wandbefestigung verwenden.
Elements for anchoring into ceilings, walls and floors.
Ces éléments peuvent être utilisés en fixation murale, mais également au sol ou au plafond.

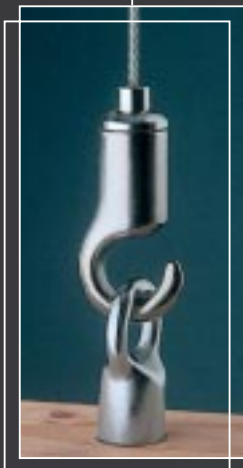

Haken verstellbar Yo605,
Öse Yo610

*Adjustable hook Yo605,
Öse Yo610*

Crochet réglable YO605
et oeillet Yo610

Decken-, Boden- und Wandbefestigungen

PosiLock bietet eine Vielzahl von transparenten und funktionellen Kombinationsmöglichkeiten für die Decken-, Boden- und Wandbefestigung.

PosiLock offers a variety of transparent and functional combinations for ceiling, wall and floor mounting.

PosiLock offre un large éventail de combinaisons fonctionnelles et transparentes pour vos murs, plafonds et sols.

Montages pour sols, murs et plafonds

Wall, ceiling and floor mountings



Bodenplatte YB950,
Seilspanner YB900

*Mounting plate YB950,
Cable tensioner YB900*

Support tablette large YB950
Tendeur réglable YB900

Boden-/Deckenhalter
Yo720S
Seilspanner kurz
Yo7203

*Threaded anchor
Y720s
with short cable tensioner
Yo203*

Attache sol/plafond
Yo720S
Tendeur réglable court Yo7203



Schleife zur Selbstmontage bestehend aus:
Klemme Y0062 und Kausche Y0072
(Montage mittels Handpresszange Y0080),
Öse Yo610, Scheibe Yo320

*An easy and inexpensive way to finish your
cables using thimble Y0072 and crimp
Y0080. Shown with eyelet Yo610 and cover
disk Yo320. Use crimping tool Y0080.*

Boucle pour montage manuel composée d'un
manchon Y0052 et d'une cosse Y0072 (le mon-
tage est possible avec une pince à sertir
Y0080), un œillet Yo610 et une platine Yo320.

Haken verstellbar
Yo605,
Winkel Yo401

*Adjustable hook Yo605
and small angle bracket
Yo401*

Crochet réglable Yo605
et équerre Yo401





Regale und Bilder- rahmen

Auch tragende Rollen meistert das PosiLock-System mit gewohnter Leichtigkeit. Das filigrane Design der variabel kombinierbaren Einzelteile lässt genügend Freiraum für ungewöhnliche Raumgestaltung und elegante Präsentationen.

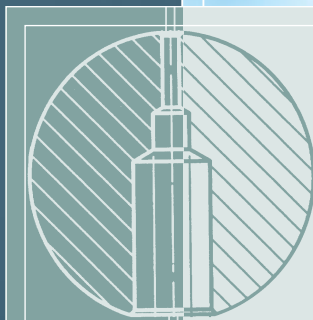

Kugelgewicht Yo682 in Kombination mit Seilspanner kurz Yo203
Sphere cable weight Yo682 with small cable tensioner Yo203
Bille décorative de lestage Yo682 en combinaison avec le tendeur réglable court Yo203

Diese Elemente können Sie zur Befestigung von Regalen oder Displays verwenden.

Elements for support of shelving and visual displays.

Ces éléments peuvent être utilisés pour la fixation d'étagères ou de présentoirs.



Seilspanner Yo200
Dekohalter einseitig Yo711

*Cable tensioner Yo200
Decoholder, single side Yo711*

Tendeur réglable Yo200
et support déco une face Yo711.

**Visual display and
shelf supports**

*Because of its thoughtful,
efficient design, Posilock
handles your most deman-
ding applications with ease.*

Etagères et cadres

Le design en filigrane et les multiples combinaisons possibles permettent une réelle originalité dans l'agencement intérieur tout en gardant une présentation élégante.



Seilspanner Yo200
Halter einseitig drehbar Yo721
Cable tensioner Yo200
Shelf holder, single side swivel
end Yo721
Tendeur réglable Yo200 avec
support pivotant une face Yo721

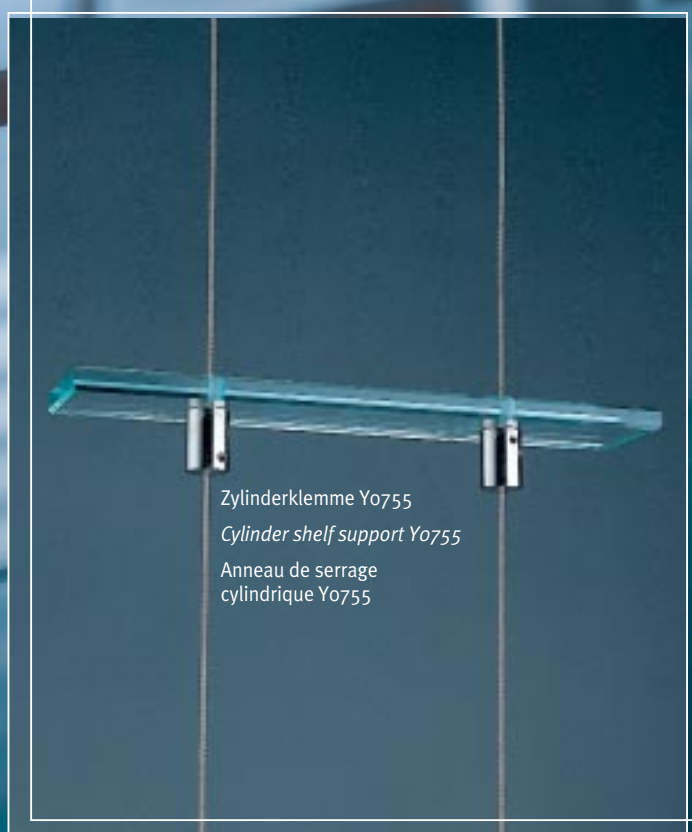

Zylinderklemme Yo755
Cylinder shelf support Yo755
Anneau de serrage
cylindrique Yo755

Seilspanner Yo200
Halter einseitig drehbar Yo721

*Cable tensioner Yo200
Shelf holder, single side swivel
end Yo721*

Tendeur réglable Yo200 avec
support pivotant une face Yo721

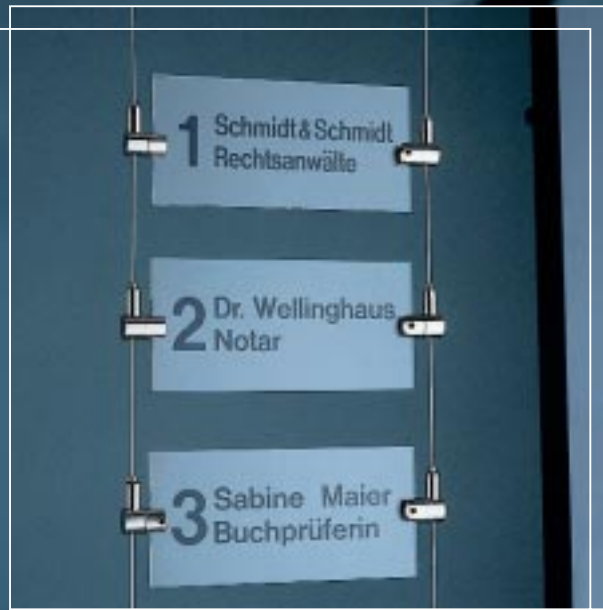

Displayhalter Yo697
Display holder Yo697
Support de tablette vertical Yo697

POSILOCK Elemente □ *Elements* □ *Éléments*

Hier zeigen wir Ihnen eine Auswahl der PosiLock-Elemente, die Sie für die Abhängung von Schildern und Leitsystemen verwenden können.

Elements for signage and wayfinding systems.

Voici sur cette page, les différents accessoires de la gamme PosiLock que vous pouvez utiliser pour la suspension de cadre, de tablette ou d'objets décoratifs légers.



**Leitsysteme/
Displayabhängung**

Montrez PosiLock dans sa fonction de guide! Dans un musée, un bâtiment administratif, ou pour de la signalétique d'entreprise. Partout où l'information est essentielle, PosiLock est là pour la mettre en valeur.



PosiLock zeigt sich hier in leitender Position. Ob nun im Museum, in öffentlichen Gebäuden oder einfach für das persönliche Firmenschild – überall, wo Information im Mittelpunkt steht, rückt PosiLock sie ins rechte Licht.

**Signalétique/
Présentation d'éléments
de suspension**

PosiLock shows the way. For museums, public buildings, corporate identity, or wherever visual communication is important.

**Signage and
wayfinding support**

Glashalter Yo730
(Plattenstärke 5-8 mm),
Seilspanner Yo200 bzw.
Seilhalter Yo201

*Vertical panel holder Yo730 for
panels 5-8 mm shown with
cable tensioner Yo200 and
cable holder Yo201*

Support de tablette en verre
Yo730 (épaisseur 5 à 8 mm),
tendeur réglable Yo200 par
exemple, support câble réglable
Yo201





Mit diesem Set können 2 Regalböden (Plattenstärke max. 10 mm), an der Wand oder von der Decke abgehängt werden. Die Fachböden sind hierbei auf den 1,5 mm starken Edelstahlseilen in der Höhe frei verstellbar.

This kit includes four cable assemblies and eight connectors to support 2 shelves or panels mounted to a ceiling or wall. See detail below.

Kit 1: Système pour support d'étagère
NO: YSET1

Set 1 Regale und Leitsysteme
Art.-Nr. YSET1

Kit # 1 Shelf and panel display system YSET1

Ce kit comprend 4 câbles et 8 supports pour la fixation de deux tablettes de 10 mm d'épaisseur maximum. A fixer au mur ou au plafond.



<p>Schleife mit 1,5 m Seil 4,5 mm express Loop with 3,5 m cable 1,5 mm, clamped Boucle série sur 3,5 m de câble 1,5 mm</p>	<p>Nylondübel Nylon dowel Cheville Nylon</p>	<p>Stockschraube Wood anchor Vis double filetage</p>	<p>Seilspanner Cable tensioner Tendeur réglable</p>	<p>Öse Eye Anneau</p>	<p>Ringhalter Ring holder Porte anneau</p>	<p>Halter, einseitig Holder, one-sided Support pivotant une face</p>	<p>Scheibe Cover disc Platine</p>
							
<p>4 Stück / pièces</p>	<p>4 Stück / pièces</p>	<p>4 Stück / pièces</p>	<p>12 Stück / pièces</p>	<p>4 Stück / pièces</p>	<p>4 Stück / pièces</p>	<p>8 Stück / pièces</p>	<p>4 Stück / pièces</p>





Dieses Set ermöglicht eine Gardinenführung bis max. 3,5 m Länge. Die Edelstahl-seile mit 1,5 mm Durchmesser können mittels eines Komfortspanners ausreichend und einfach vorgespannt werden. Das System kann parallel zur Wand oder von Wand zu Wand montiert werden.

This kit includes 1.5 meter cable and anchors appropriate for wall or ceiling installation for vertical or horizontal mounting.

Set 2 Gardinen-Seilverspannung
Art.-Nr. YSET2

Kit # 2 Curtain and wall display YSET2

Ce kit comprend 3,5 mètres de câble Ø 1,5 mm. Il contient également le système d'attache pour l'installation au mur ou plafond, à monter à l'horizontale ou verticalement, d'une fixation d'un rideau.

**Kit 2
Triangle à rideau**
NO: YSET2



1	3-5 m	Seil Ø 1,5 mm Cable / câble	
2	Stück pieces	Nylondübel Nylon dowel Chéville Nylon	
2	Stück pieces	Stockschraube Wood anchor Vis double filetage	
1	Stück piece	Gewindestift kurz Short threaded stud Tige fileté courte	
2	Stück pieces	Seilspanner Cable tensioner tendeur réglable	
1	Stück piece	Komfortspanner Comfort tensioner Support confort	
2	Stück pieces	Gelenkhalter Elbow holder Support articulé	
2	Stück pieces	Scheibe Cover disc Platine	



Mit diesem "Allround" Abhängeset können Objekte an einem stufenlos verstellbaren Haken von der Decke oder Wand abgehängt werden. Das Set ermöglicht zwei Abhängungen an einem 1,5 mm starken Edelstahlseil.

This kit includes 2 cable assemblies sufficient to freely suspend one sign or panel from a wall or ceiling.

Set 3 Bild- und Objekt-abhängung Art.-Nr. YSET2

Kit # 3 Sign hanging kit
YSET3

**Kit 3
Suspension**
NO: YSET3

Ce kit contient deux câbles permettant d'accrocher vos photos à la hauteur désirée grâce à un système coulissant très simple d'utilisation.



Seil (1,5 mm) einseitig mit Zylinderhülse verpresst. Cable (1,5 mm) pressed on one side, with cylinder sleeve. Doville sertie à une extrémité d'un câble 1,5 mm.	Nylondübel Nylon dowel Cheville Nylon	Stoßschraube Wood anchor Vis double filetage	Seilhalter Cable holder Support cable	Gelenkhalter Elbow holder Support articulé	Scheibe Cover disc Platine	Haken, verstellbar Hook, adjustable Crochet réglable
						
2 m	2 Stück piece pièces	2 Stück piece pièces	2 Stück piece pièces	2 Stück piece pièces	2 Stück piece pièces	2 Stück piece pièces

Technische Daten

Auf den folgenden Seiten haben wir eine Übersicht der PosiLock-Elemente zusammengestellt. Bitte beachten Sie auch die in der Tabelle angegebenen Tragkräfte. Für Ihre Bestellung haben wir Ihnen ein aktuelles Bestell-Faxformular beigelegt.

On the following pages we present a detailed list of the elements composing the Posilock system. Please review the technical details including installation and loads. Contact us with any questions or to place an order.

Vous trouverez sur les pages suivantes toutes les pièces de la gamme PosiLock. Les tableaux ci-contre vous donnent des indications concernant les charges à appliquer aux câbles et aux accessoires. Pour vous permettre de rédiger votre commande, nous joignons un formulaire de commande que vous pourrez nous transmettre par fax.

Maximale Gebrauchslast in kg			
Maximum load capacities		Charges maximales	
Seildurchmesser Rope diameter Diamètre du câble en mm	Seilkonstruktion Rope construction Construction du câble	Seilspanner Cable tensioner Tendeur réglable	Seilhalter Cable holder Support câble
1,0	7 x 7	10	6
1,5	7 x 7	25	10
1,8	7 x 7	35	10
2,0	7 x 19	40	-
2,5	7 x 19	45	-
3,0	7 x 19	50	-

Seildurchmesser Rope diameter Diamètre du câble en mm	Seilkonstruktion Rope Construction Construction du câble	Artikel-Nummer Part No. Référence
Edelstahlseile		Câble Inox
1,0	7 x 7	Y0110
1,5	7 x 7	Y0115
1,8	7 x 7	Y0118
Edelstahlseile		Câble inox
2,0	7 x 19	YB120
2,5	7 x 19	YB125
3,0	7 x 19	YB130

Verwendete Materialien:	Materials:	Matériaux utilisés:
1 Messing, vernickelt	1 nickel-plated brass	1 Laiton nickelé
2 Alu (weiß pulverbeschichtet, RAL 9003)	2 Aluminium (white, powder coated RAL 9003)	2 Aluminium (poudre époxy blanc RAL 9003)
3 Alu, eloxiert (ähnlich RAL 7002)	3 Aluminium, anodised (RAL 7002)	3 Aluminium (équivalent RAL 7002)
4 Edelstahl	4 Stainless steel	4 Inox
5 Kupfer, verzinkt	5 Copper, galvanised	5 Cuivre zingué
6 Zink, vernickelt	6 nickel-plated zinc	6 Zinc nickelé
7 Alu, vernickelt	7 aluminium	7 Aluminium nickelé
8 Bandstahl St 1203, vernickelt	8 nickel-plated steel	8 Acier St 1203, nickelé
9 Messing	9 Brass	9 Laiton

• Abmessungen unterliegen geringen Toleranzen. • Indicated dimensions are subject to technical changes • Les dimensions indiquées ont de faibles tolérances.

BASISPRODUKTE Basic elements Éléments de base

Für Seil- \varnothing 1,0-1,8 / for rope- \varnothing 1,0-1,8 / pour câble- \varnothing 1,0-1,8			
Seilspanner, verstellbar ¹ Adjustable cable tensioner Tendeur réglable	Seilspanner, kurz verstellbar ¹ Small cable tensioner Tendeur réglable court	Haken, verstellbar ^{1,6} Adjustable hook Crochet réglable	Seilhalter, verstellbar ¹ Adjustable cable holder Support câble réglable
NO: Y0200	NO: Y0203	NO: Y0605	NO: Y0201

Für Seil- \varnothing 2,0-3,0 / for rope- \varnothing 2,0-3,0 / pour câble- \varnothing 2,0-3,0
Seilspanner, verstellbar ¹ Adjustable cable tensioner Tendeur réglable
NO: YB900

SPANNELEMENTE Tension elements Éléments de tension

Für Seil- \varnothing 1,0-1,8 / pour rope- \varnothing 1,0-1,8 / pour câble- \varnothing 1,0-1,8	
Hülse drehbar ¹ Cylinder anchor Douille pivotante	Komfortspanner, frei drehbar ¹ Swivelling comfort tensioner Support confort pivotant fileté
NO: Y0305	NO: Y0202

Für Seil- \varnothing 2,0-3,0 / for rope- \varnothing 2,0-3,0 / pour câble- \varnothing 2,0-3,0		
Komfortspanner, frei drehbar ¹ Swivelling comfort tensioner Support confort pivotant long	Komfortspanner, kurz, frei drehbar ¹ Swivelling short comfort tensioner Support confort pivotant court	Hülse drehbar ¹ Cylinder anchor Douille pivotante
NO: YB920	NO: YB921	NO: YB985

ANSCHLUSSELEMENTE Connection elements Éléments de connexion

Für Seil- \varnothing 1,0-1,8 / pour rope- \varnothing 1,0-1,8 / pour câble- \varnothing 1,0-1,8			
Haken ⁶ Hook Crochet	Öse ⁶ Eye Œillet	Ringhalter ¹ Ring holder Porte-anneau	Umlenkrolle ¹ Pulley Poulie de renvoi
NO: Y0600	NO: Y0610	NO: Y0650	NO: Y0670

HALTER Shelf holders Support pivotant

Für Seil- \varnothing 1,0-1,8 / for rope- \varnothing 1,0-1,8 /
pour câble- \varnothing 1,0-1,8

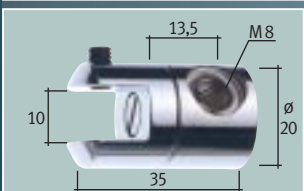

Halter, einseitig drehbar |¹
Shelf holder,
single side swivel end
Support pivotant 1 face

NO: Y0721

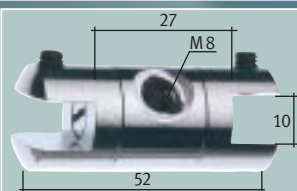

Halter, zweiseitig drehbar |¹
Shelf holder,
double side swivel ends
Support pivotant 2 faces

NO: Y0722



Dekohalter, einseitig |⁷
Deco holder, single side
Support déco 1 face

NO: Y0711



Dekohalter, zweiseitig |⁷
Deco holder, double side
Support déco 2 faces

NO: Y0712

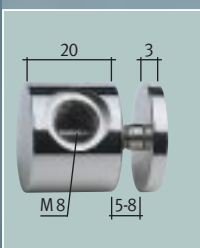

Glashalter |¹
Vertical panel holder
Support de tablette en verre

NO: Y0730

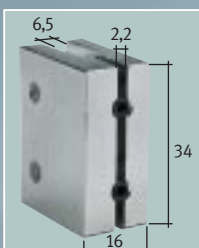

Displayhalter |¹
Display holder
Support de tablette vertical

NO: Y0697



Zylinderklemme |¹
Cylinder shelf support
Anneau de serrage

NO: Y0755

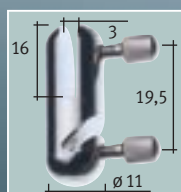

Stoffhalter |¹
Fabric holder
Support tissu

NO: Y0690

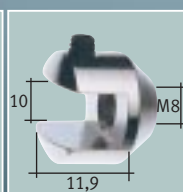

Halter, vertikal |¹
Vertical holder
Support vertical

NO: Y0716

Für Seil- \varnothing 2,0-3,0 / for rope- \varnothing 2,0-3,0 /
pour câble- \varnothing 2,0-3,0

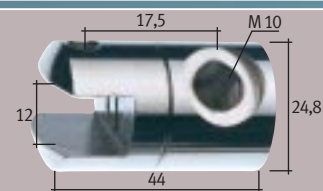

Halter, einseitig drehbar |¹
Shelf holder,
single side swivel end
Support pivotant 1 face

NO: YB930

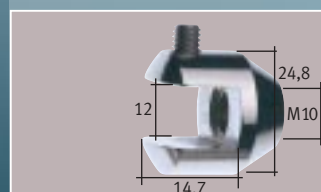

Halter, vertikal |¹
Vertical holder
Support vertical

NO: YB940



BODEN-, DECKEN-, WANDANSCHLÜSSE Shelf holders Support tablette

Für Seil- \varnothing 1,0-1,8 / for rope- \varnothing 1,0-1,8 / pour câble- \varnothing 1,0-1,8		
		
Boden-/Deckenhalter ¹ Mounting plate attache sol/plafond	Bodenhalter ¹ Shelf holder Support tablette	Bodenplatte ¹ Shelf plate Support tablette large
NO: Y0720S	NO: Y0710 0720	NO: Y0750
		
Verbindungsstück ¹ Adapter Raccord	Gelenkhalter ¹ Elbow holder Support articulé	Distanzhalter ¹ Extension fitting Entretoise
NO: Y0300	NO: Y0660	NO: Y0310
		
Scheibe ¹ Cover disk Platine	Winkel ⁸ Small angle bracket Equerre	Winkel groß ⁸ Angle bracket, large Equerre double
NO: Y0320	NO: Y0401	NO: Y0402

Für Seil- \varnothing 2,0-3,0 / for rope- \varnothing 2,0-3,0 / pour câble- \varnothing 2,0-3,0	
	
Bodenhalter ¹ Shelf holder Support tablette	Bodenplatte ¹ Mounting plate Support tablette large
NO: YB970	NO: YB950
	
Verbindungsstück ¹ Adapter Raccord	Gelenkhalter ¹ Elbow holder Support articulé
NO: YB980	NO: YB910
	
Scheibe ¹ Cover disk Platine	
NO: YB960	

SCHRAUBEN / STIFTE

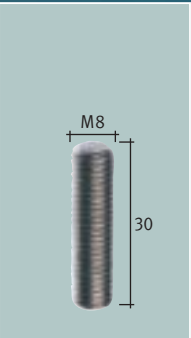
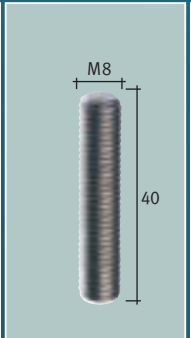
- Threads and bolts
 Visserie

Für Seil- \varnothing 1,0-1,8 / for rope- \varnothing 1,0-1,8 / pour câble- \varnothing 1,0-1,8		
		
Gewindestift, kurz ⁴ Threaded stud, small Vis sans tête, court	Gewindestift ⁴ Threaded stud Vis sans tête	Stockschraube ⁴ Wood anchor Vis à double filetages
NO: Y0020K	NO: Y0020	NO: Y0010

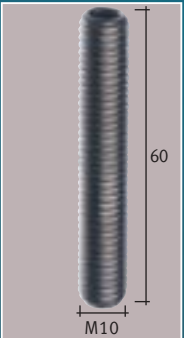
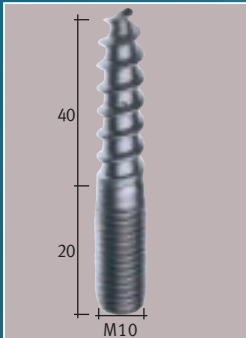
Für Seil- \varnothing 2,0-3,0 / for rope- \varnothing 2,0-3,0 / pour câble- \varnothing 2,0-3,0	
	
Gewindestift ⁴ Threaded stud Vis sans tête	Stockschraube ⁴ Wood anchor Vis à deux filetages
NO: YB0021	NO: YB0011

technical data

SCHIENENABHÄNGUNG Railing system Fixation par rail

Für Seil- \varnothing 1,0-1,8 / for rope- \varnothing 1,0-1,8 /
pour câble- \varnothing 1,0-1,8



Deko-Schiene, Alu eloxiert ¹³
Deco rail, anodised
Rail déco nickelé mat

NO: Y0501



Schiene, Alu weiß pulverbeschichtet ¹²
Rail, white, powder coated
Rail poudre époxy blanc

NO: Y0500

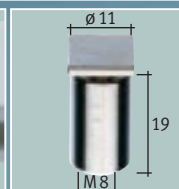

Schienenadapter ¹¹
Rail adapter
Platine pour rail

NO: Y0510

SEILENDVERBINDUNGEN

Rope terminations
 Embouts de câble

Für Seil- \varnothing 1,0-1,8 / for rope- \varnothing 1,0-1,8 /
pour câble- \varnothing 1,0-1,8



Klemmen für Seil ¹⁵
Crimps
Manchon

\varnothing 1 mm Y0061
 \varnothing 1,5 mm Y0062
 \varnothing 1,8 mm Y0063

Kauschen für Seil ¹⁴
Thimbles
Cosse

\varnothing 1 mm Y0071
 \varnothing 1,5-1,8 Y0072

Zylinderhülse ¹⁹
(verpresst mit Seil \varnothing 1,5 mm)
Cylinder termination
(Swaged ball rope \varnothing 1,5 mm)
Vis à tête cylindrique
(sertie sur câble \varnothing 1,5 mm)

500 mm YZH05
1 000 mm YZH10
2 000 mm YZH20

Sonderlängen auf Anfrage
Special length on request
Autres longueurs
sur demande

Für Seil- \varnothing 2,0-3,0 / for rope- \varnothing 2,0-3,0 /
pour câble- \varnothing 2,0-3,0



Endhülse ¹⁴
(verpresst mit Seil \varnothing 2,0 mm)
End termination
(verpresst mit Seil \varnothing 2,0 mm)
Embout de terminaison de câble
(sertie sur câble \varnothing 2,0 mm)

500 mm YEHO5
1 000 mm YEHI0
2 000 mm YEHT0

Sonderlängen auf Anfrage
Special length on request
Autres longueurs
sur demande

SONSTIGES

Miscellaneous
 Autres

Für Seil- \varnothing 1,0-1,8 / for rope- \varnothing 1,0-1,8 /
pour câble- \varnothing 1,0-1,8

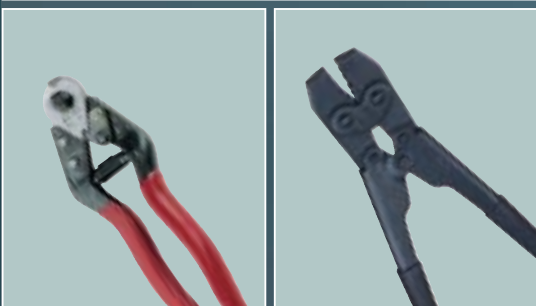

Drahtschere bis 5 mm-
Seil
Cable cutter
Cisaille

NO: Y0050

Handpresszange
Crimping tool
Pince manuelle

NO: Y0080

KUGELN Balls Billes

Für Seil- \varnothing 1,0-1,8 / for rope- \varnothing 1,0-1,8 /
pour câble- \varnothing 1,0-1,8

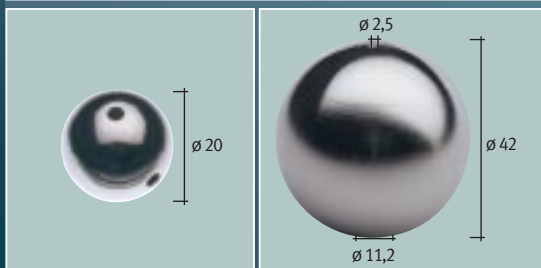

Dekokugel ¹¹
Deco ball
Bille décorative

NO: Y0680

Kugelgewicht ¹¹
Sphere cable weight
Bille décorative de lestage

NO: Y0682

Basiselemente am Seil	no. 1-3
-----------------------	---------

Basic elements on cable	Eléments de base sur câble
-------------------------	----------------------------

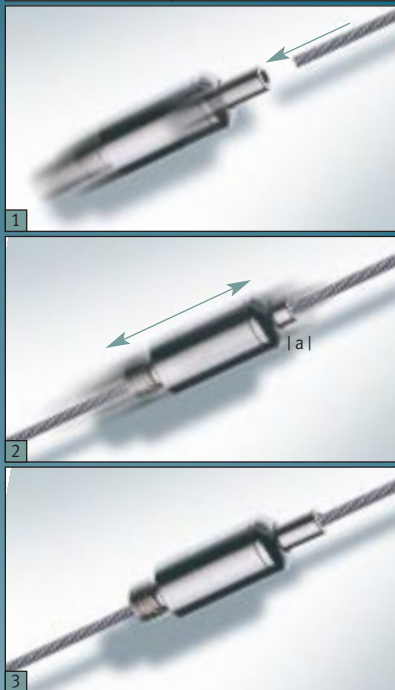

- Das Seil wird in den eingedrückt Stift am Seilspanner eingeführt. In der gewünschten Position den Stift loslassen und damit den Spanner arretieren.
The rope is inserted into the fitting by pressing the top pin. The pin is released as soon as the fitting is in the right position and the automatic locking mechanism will keep the fitting in position.
Appuyer sur l'ergot du Tendeur Réglable. Introduire le câble dans cet ergot et le faire coulisser jusqu'à la position souhaitée. Relâcher l'ergot, le câble est alors bloqué.
- Durch Eindrücken des Stiftes (a) wird der automatische Spannmechanismus wieder gelöst – eine neue Position kann gewählt werden.
By re-pressing the pin, the locking mechanism will be released and the fitting can be repositioned.
En appuyant sur l'ergot le système de tension est relâché et une nouvelle position peut être choisie librement.

Basiselemente - Zubehör	no. 1-2
-------------------------	---------

Basic elements-accessory	Eléments de base-Accessoires
--------------------------	------------------------------

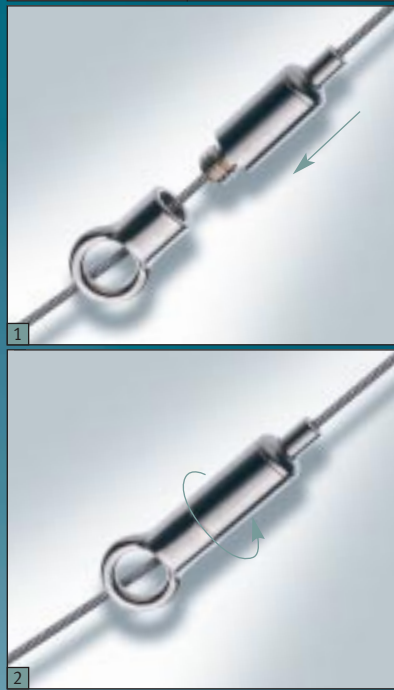

- Das Seil von der Stiftseite her in den Seilspanner einführen. Durch das verwendete Zubehörerelement führen.
The rope is inserted from the pin direction and guided through the accessory fitting.
Enfiler le câble dans le tendeur réglable par l'ergot. Ensuite, enfiler le câble sur un des accessoires de la gamme.
- Das Zubehörerelement mit dem Spanner verschrauben.
Screw the accessory fitting to the cable tensioner.
Visser le tendeur réglable dans l'accessoire choisi.

Basiselemente - Seilhalter	no. 1-2
----------------------------	---------

Basic elements-Cable holder	Eléments de base-Support câble
-----------------------------	--------------------------------

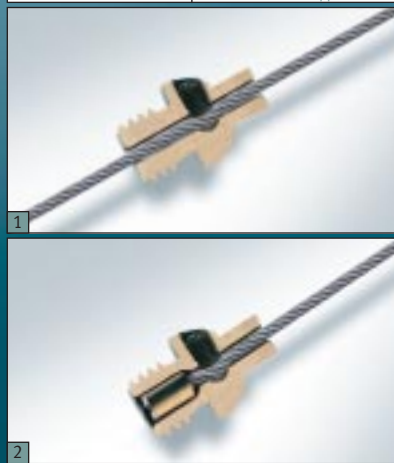

- Der Seilspanner wird mit einer seitlichen Inbusschraube in der gewünschten Position am Seil befestigt (Mechanismus 1).
The cable holder is fixed in position by tightening the hexagon screw.
Le support de câble se fixe sur le câble par une vis latérale à la position souhaitée.
- Durch eine verpresste Zylinderhülse am Seilende erhält man einen frei drehbaren Anschlagpunkt mit einer höheren Festigkeit.
By using the cylinder termination at the end of the rope, a swivelling attachment point is created.
En sertissant une vis à tête cylindrique à un bout du câble, on obtient un embout pivotant beaucoup plus résistant.

Spannen	no. 1-3
---------	---------

Tensioning	Tendre
------------	--------

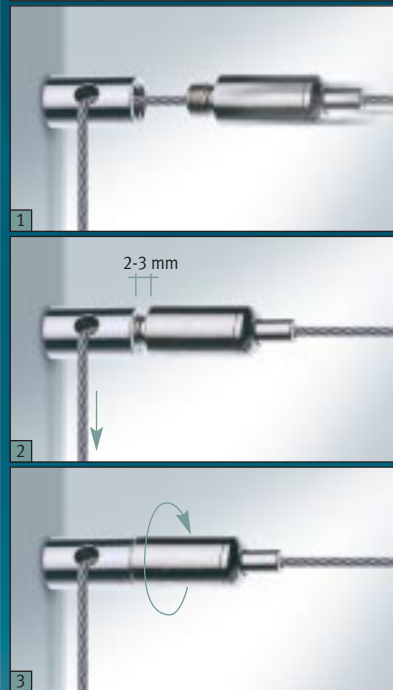

- Der Seilspanner wird bis auf 2-3 mm eingedreht, das Seil von Hand vorgespannt und der Seilspanner vollends aufgedreht. Somit kann bei kurzen Längen das Seil leicht gespannt werden.
The cable tensioner is not fully screwed into the end fitting. The rope is pretensioned afterwards the cable tensioner is fully tightened up.
Visser le tendeur réglable dans le raccord en laissant 2-3 mm de jeu. Tirer manuellement sur le câble vertical, puis visser à fond le tendeur réglable dans le raccord

Komfortspannen	no. 1-3
----------------	---------

Comfort tensioning	Tendeur confort
--------------------	-----------------

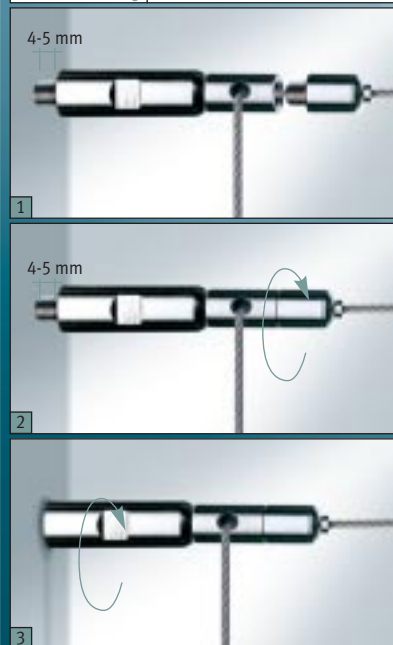

- Der Seilspanner oder Seilhalter wird voll auf den Komfortspanner gedreht. Der Komfortspanner kann dann auf einen Gewindestift oder eine Stockschraube bis auf 4-5 mm aufgedreht, das Seil von Hand vorgespannt und der Komfortspanner vollends aufgeschraubt werden. Der Komfortspanner ermöglicht durch seinen Schlüsselansatz eine straffe Spannung des Seiles.
The cable tensioner is fully screwed into the comfort tensioner and then the comfort tensioner tightened to the anchor fitting.
Visser à fond le tendeur réglable ou le support câble sur le tendeur confort. Ensuite, visser le tendeur confort sur une vis sans tête ou vis à deux filetages. Grâce à son méplat, une tension très importante peut être faite avec le support confort.

Wand-/Deckenbefestigung	no. 1-4/1
Wall-/Ceiling installation	Fixation mur-plafond

Wand-/Deckenbefestigung	no. 1
Wall-/Ceiling installation	Fixation mur-plafond

Abhängung/Regale	no. 1-2
Suspension systems/Shelves	Suspension-Etagères

2 Beispiel Seite 10-11 | Please do also pay attention to page 10-11 | Consultez les pages d'exemples 10-11

► | Die Plattenaufnahme ist frei drehbar und ermöglicht somit eine horizontale und vertikale Einstellung. Bei Bedarf kann aber der drehbare Mechanismus außer Kraft gesetzt werden. *The shelf connector fully swivels and can therefore be used for horizontal and vertical installations.*
La partie du support qui se fixe sur la tablette est pivotante, ce qui permet une mise en œuvre horizontale ou verticale.

Abhängung/Leitsysteme	--
Suspension-/Guiding systems	Suspension-Système d'éclairage

► | Bitte beachten Sie die Beispielseiten! Please pay attention to all examples. Consultez les pages d'exemples.

Schienenabhängung	no. 1-3
Railing system	Suspension par rail

Wandbefestigung | Wall anchoring | Fixation au mur

Deckenbefestigung | Ceiling anchoring | Fixation au plafond

► | Die Schiene kann an der Decke oder Wand befestigt werden. Hierfür sind im Abstand von 275 mm Bohrungen für Senkkopfschrauben vorgesehen. *The railing can be fitted to ceilings and to walls. For installation you will find holes every 275 mm.*
Le rail peut être fixé au plafond ou au mur, grâce à des perçages prévus tous les 275 mm, permettant de visser une vis à tête fraisée.



- Die Deko-Kugel kann durch Eindrehen einer seitlichen Inbusschraube auf dem Seil fixiert werden.

The Deco ball can be fixed on the rope by tightening the screw.

La bille décorative se fixe sur le câble, grâce à une petite vis de serrage qui se visse sur le côté.

FAX 0 71 62 | 40 07-968 – INLAND

+ 49 | 71 62 | 40 07-949 – EXPORT DIVISION

Auf diesen Seiten können Sie sich selbst davon überzeugen, wie kinderleicht sich die PosiLock-Elemente montieren lassen. Sollten Sie noch Fragen zu speziellen Anwendungen haben, sind wir gerne für Sie da. Sie haben schon individuelle Tipps & Tricks zum System PosiLock oder zur Montage, vielleicht auch Anregungen zu den Produkten? Dann schicken Sie uns einfach ein Fax an die obenstehende Nummer.

As you can see on the previous pages, designing with Posilock is easy. If you have questions or require design assistance, contact your local Posilock representative listed on the back cover.

Réaliser des montages avec PosiLock est réellement un jeu d'enfant, comme vous pouvez le constater sur ces pages. Nous restons bien évidemment à votre disposition pour toutes questions concernant cette gamme de produits. N'hésitez pas à nous contacter par fax. Retrouvez nos coordonnées au dos du catalogue.

- Sonderanfertigungen
- Custom design and production
- Fabrications spéciales



Gerne fertigen wir für Sie Sonderteile nach Ihren individuellen Anforderungen.

Senden Sie uns einfach eine Zeichnung zu und Sie erhalten innerhalb von 48 Stunden ihr Angebot.

Folgende Angaben benötigen wir zur Angebotserstellung:

- Zeichnung/Skizze
- Werkstoff/Oberflächenbearbeitung
- Stückzahl

We are glad to design and produce custom components according to your specifications. Just send us your request and we will respond within 48 hours.

Please include:

- *technical drawing or sketch*
- *fabrication material and characteristics*
- *quantity desired*

C'est avec plaisir que nous répondrons à toutes demandes spéciales. Envoyer nous simplement vos questions et nous y répondrons sous 48 heures.

Merci de nous donner le plus d'éléments possibles :

- données techniques
- caractéristiques de fabrication
- quantités

Carl Stahl bietet noch weitere hochinteressante Produktprogramme für Architekten und Planer. Die CableVision Produktpalette möchten wir Ihnen hier gerne vorstellen. Umfangreiches Prospektmaterial zu allen Systemen schicken wir Ihnen auf Anfrage gerne zu.



Carl Stahl offers a broad range of products and services to architects, engineers and designers. We would be happy to furnish information on any of our family of stainless steel products upon request.

Carl Stahl c'est également un vaste système d'éléments architecturaux inox. Différentes lignes de produits du plus grand intérêt pour les architectes, les métalliers,... Toute la palette de catalogues Cablevision est disponible et vous sera expédiée sur simple demande.

X-TEND

Das Netzwerk für Innovationen. Ein patentiertes Stahlseilnetz für kreative Lösungen im Innen- und Außenbereich. Hochwertige Edelstahlseile sorgen für Langlebigkeit und Stabilität.

The excitingly translucent stainless steel mesh. A patented material providing creative solutions in both structural and design applications. The use of high quality stainless steel cables ensures longevity and stability.

Filet innovent souple en câble inox. Un filet breveté pour des solutions créatives en intérieur comme en extérieur. Le câble inox de haute qualité c'est la garantie de la longévité.



I-SYS

Das innovative Edelstahlseilssystem für architektonische und konstruktive Anwendungen.

The innovative stainless steel cable system for architecture and design.

Câble inox serti pour des applications en architecture et en design. Utilisation pour garde-corps, contreventement, végétalisation de façades...



CABLECONCEPT

Möbel für die vier Jahreszeiten.
Innovativ, langlebig und immer gut in Form.

Furnishings for the four seasons. Innovative, durable, and always elegantly comfortable

Gamme de mobilier en filet inox pour les 4 saisons. Innovation, durabilité, design sont les caractéristiques de notre gamme de mobilier.



GERMANY

Carl Stahl GmbH
PF/P.O. Box 13 29
Postweg 41
D-73079 Süssen

Phone
0 71 62/40 07 144
Fax
0 71 62 /40 07 968
architektur@carlstahl.com



*Umwelt
freundlich gestalten.*

*Designing
the environment.*

Créer son environnement.

AUSTRIA

CARL STAHL GMBH
Gewerbepark 660
A-6870 Bezaun

Phone: +43 55 14 3 01 05
Fax: +43 55 14 3 01 05-90
bezau@carlstahl.com

Carl Stahl Benelux B.V.
Kleine Tocht 5
NL-1507 CB Zaandam

Phone: +31 75 631 85 36
Fax: +31 75 631 09 68
info@carlstahl.nl

NETHERLANDS**BELGIUM**

Carl Stahl Benelux B.V.
Kleine Tocht 5
NL-1507 CB Zaandam

Phone: +31 75 631 85 36
Fax: +31 75 631 09 68
carlstahlbenelux@planet.nl/
info@carlstahl.nl

CARL STAHL AS
Branch Office
Postboks 56
N-3138 Skallestad

Phone: +47 33304715
Fax: +47 33304716
jan-erik.jansson@carlstahl.no

NORWAY**BRAZIL**

Carl Stahl Aços
Cabos e Sistemas Ltda.
Rua dos Sorocabanos 844
BR-04202-001 São Paulo

Phone: +55 11 69147100
Fax: +55 11 69141129
carlstahl@carlstahl.com.br

Carl Stahl Tech Service
Sp. z o.o.
P.O. Box 143
PL-74404 Cychry

Phone: +48 95 7 28 88 85
Fax: +48 95 7 28 88 86
biuro@carlstahl.pl

POLAND**CZECH REPUBLIC**

Carl Stahl & spol. s.r.o.
Božanovská 2098
CZ-19300 Praha 9

Phone: +42 02 81 92 59 77
Fax: +42 02 81 92 01 72
info@carlstahl.cz

Carl Stahl Evita Ltd.
Goldthorpe Industrial Estate,
Commercial Road, Goldthorpe
S63 9BL Rotherham GB

Phone: +44 1709 89 99 10
Fax: +44 1709 89 99 22
architecture@carlstahlevita.co.uk

REPUBLIC OF IRELAND**DENMARK**

Carl Stahl A/S
Karetmagervej 19
DK-7000 Fredericia

Phone: +45 76 240 234
Fax: +45 76 240 345
salg@carlstahl.dk

CARL STAHL AG
Stachelhofstrasse 12
CH-8854 SIEBENEN

Phone: +41 055 450 50 00
Fax: +41 055 450 50 05
eduard.haegi@carlstahl.ch

SWITZERLAND**FINLAND**

Carl Stahl Oy
PL 711
FIN-20361 Turku

Phone: +358 2 275 00 60
Fax: +358 2 275 00 69
myynti@carlstahl.com

Carl Stahl Middle East LLC.
P.O. Box 26607
DUBAI - U.A.E.

Phone: +971 04 324 40 77
Fax: +971 04 324 31 16
stahl@emirates.net.ae

UNITED ARAB EMIRATES**FRANCE**

Carl Stahl S.à.r.l.
43, rue des Tuileries
BP.74693 Souffelweyersheim
F-67458 Mundolsheim Cedex

Phone: +33 3 88 18 37 00
Fax: +33 3 88 18 47 04
carlstahlfr@carlstahl.fr

GREAT BRITAIN

Carl Stahl Evita Ltd.
Goldthorpe Industrial Estate,
Commercial Road, Goldthorpe
S63 9BL Rotherham GB

Phone: +44 1709 89 99 10
Fax: +44 1709 89 99 22
architecture@carlstahlevita.co.uk

Carl Stahl Decorcable
Innovations LLC.
660 W. Randolph St.
Chicago, IL 60661

Phone: +1800 444 62 71
Fax: +1312 474 17 89
sales@decorcable.com

USA/CANADA**HUNGARY**

Carl Stahl Hungária Kft
Honvéd u. 39
H-2330 Dunaharaszti

Phone: +36 24 49 14 52
Fax: +36 24 49 14 52
janosgill@carlstahl.hu

Ihr POSILOCK-Vertragspartner:

Your POSILOCK-partner:

Votre partenaire POSILOCK:

Geschmacksmuster. Änderungen vorbehalten.